

POMPE MONOBLOC ACIER INOXYDABLE

HMI-A

auto-amorçantes



SOMEFLU
Pompes Centrifuges Anticorrosives

PRESENTATION

Les pompes centrifuges monocellulaires horizontales de la série HMI-A sont destinées au transfert des liquides corrosifs clairs dans les secteurs les plus divers de l'industrie.

Pour l'installation de pompes en aspiration, SOMEFLU offre trois possibilités en fonction de la nature des fluides et des caractéristiques requises :

- Utiliser une pompe verticale
- Utiliser une pompe horizontale avec bac d'amorçage
- Utiliser une pompe auto-amorçante

La gamme des pompes de la série HMI-A offre des débits jusqu'à 12 m³/h et une hauteur manométrique jusqu'à 34 mcl.

PRINCIPAUX AVANTAGES

- Moteurs normalisés CEI
- Hauteur d'aspiration jusqu'à 4 m suivant modèle et configuration
- Fiabilité et robustesse grâce à la conception massive usinée
- Maintenance simplifiée
- Nombreuses pièces communes avec les pompes HMI-N/S
- Disponible en version magnétique

UTILISATIONS

- Industrie alimentaire, pharmaceutique, nucléaire
- Laboratoires
- Transfert de solutions agressives
- Dépotage de camions, citernes et containers
- Cosmétiques
- Solvants

MATERIAUX

Toutes les parties en contact avec le liquide véhiculé sont réalisées en acier INOXYDABLE.

- X3 Cr Ni Mo 17-12-2 (AISI 316L - 1.4404)

HYDRAULIQUE	JOINTS	GM
INOX 316L	EPDM	SiC / SiC
	VITON®	SiC / Carbone
	PTFE / FEP	Alumine / Carbone
	FLUOROSILICONE	Carbone / Inox
		PTFE Verre / Alumine

CONFORMITE ATEX

Pour la zone CE, les pompes HMI-A sont disponibles en version ATEX.

- Ex II 2/3 G/GD c IIB/IC T4 (autres sur demande)
- Certification volontaire INERIS 06 ATEX 3005X

CARACTERISTIQUES

Performance en 50 Hz

- De 1 à 12 m³/h
- De 1 à 34 mcl
- Température de service de -70°C à 120°C

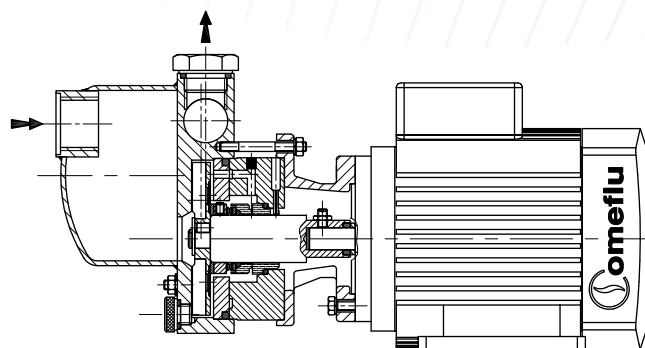

DIAGRAMMES

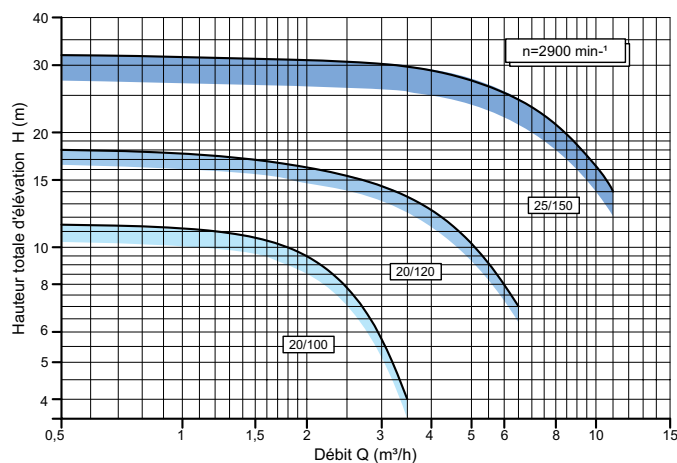

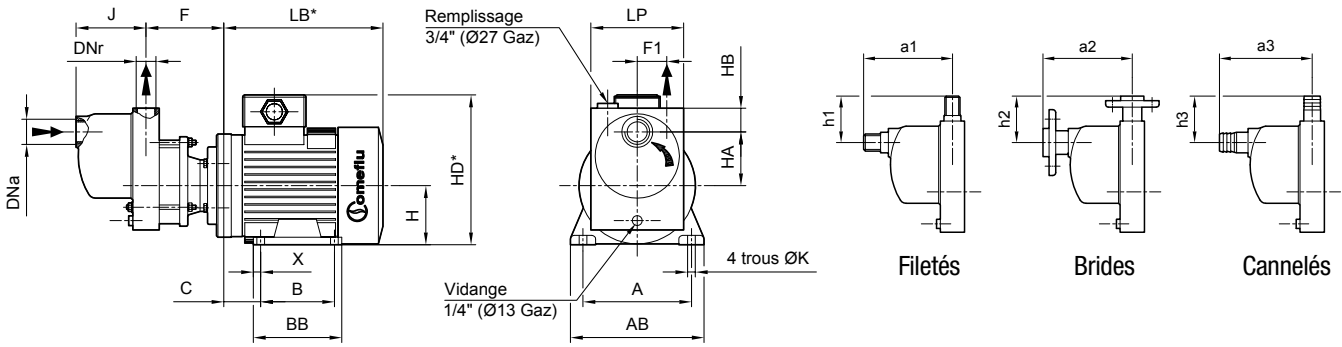

Type	DNa	DNr	Moteur		Encombrement moteur													Encombrement pompe													
			P (kW)	Taille	A	AB	B	BB	C	X	LB*	H	HD*	ØK	P m*	Filetés			Brides			Cannelés			•	■	x				
																a1	h1	a2	h2	a3	h3	J	F1	HA				HB	LP	F	
20/100	25	20	0,45	63M	100	127	80	96	32	8	185	63	145	7	6,5	135	67	145	77	145	77	95	40	73	32	126	61	95	95		
20/120	25	20	1,1	80L	125	157	100	120	50	10	216	80	203	9	10	140	70	150	80	150	80	100	52	85	35	146	75	99	101		
			2,2	90L	140	172	125	162	56	28	244	90	223	10	16																
			2,2	90L	140	172	125	162	56	28	244	90	223	10	16																
25/150	32	25	3	100L	160	196	140	165	63	12	290	100	238	12	20	154	80	164	90	164	90	109	60		40	174	99	122	120,5		
			4	112M	190	220	"	"	70	"	"	"	112	250	"	25															

LB* et HD*: varient selon constructeurs

P m*: masse en kg

• E1-E3 ■ E8 x E5 - E13 - E11 - U33

Types de pompes	Raccordements					
	Taraudages volutes		Ø Filetés		Ø Cannelés pour tuyaux souples	
	Aspiration	Refolement	Aspiration BSP-P	Refolement BSP-P	Aspiration	Refolement
20/100	1" Ø34 Gaz	3/4" Ø27 Gaz	1" Ø34 Gaz	3/4" Ø27 Gaz	Ø27	Ø21
20/120	1" Ø34 Gaz	1" Ø34 Gaz	1" Ø34 Gaz	3/4" Ø27 Gaz	Ø27	Ø21
25/150	1 1/4" Ø42 Gaz	1" Ø34 Gaz	1 1/4" Ø42 Gaz	1" Ø34 Gaz	Ø32	Ø27

Raccordements par brides tournantes ISO PN16						
DN	ØY	ØK	Øg	n	ØZ	α°
20	105	75	40	4	14	45°
25	115	85	50	"	"	"
32	140	100	60	"	18	"

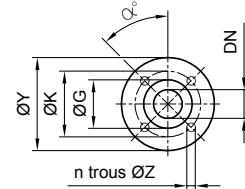

Raccorder les tuyauteries à la pompe sans contrainte !
L'implantation du groupe est assurée par la fixation du moteur.

Type	Temps d'amorçage - Eau claire à 20°C							
	Figure 1				Figure 2			
	A=1m	A=2m	A=3m	A=4m	A=0,5m B=1,5m	A=1m B=2m	A=2m B=3m	A=2,5m B=3,5m
20/100	2'	4'			2'50"	3'30"		
20/120	1'	1'20"	1'50"	5'20"	1'15"	1'25"	5'10"	
25/150	1'	1'20"	2'20"	6'15"	1'10"	1'20"	4'10"	6'

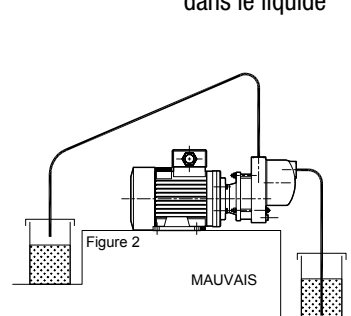
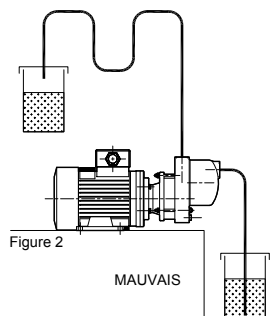
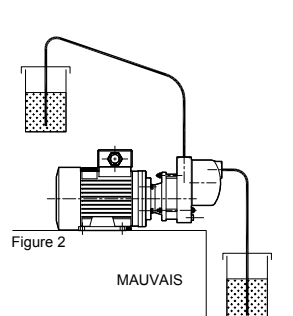
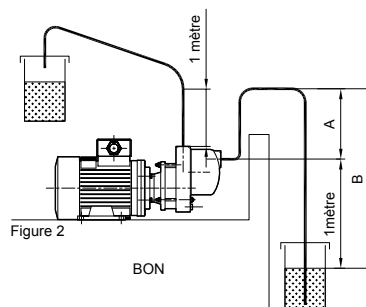
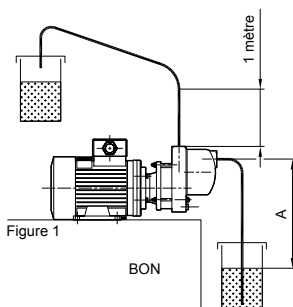

IMPLANTATION

Pour fonctionner, une pompe auto-amorçante doit évacuer l'air de la tuyauterie d'aspiration. A chaque mise en œuvre. La géométrie de la tuyauterie de refolement doit permettre l'évacuation de l'air expulsé par la pompe.

- Eviter les clapets au refolement
- Eviter les coudes
- Eviter la tuyauterie de refolement plongeant dans le liquide