

CPKN – pompe chimie normalisée selon EN 22858 / ISO 2858 / ISO 5199 et directive 94/9/CE (ATEX 100)

Industrie

Eau propre

Eaux usées

Énergie

Bâtiment

Mines



CPKN-PumpDrive

Domaines d'emploi

Pour le pompage de liquides organiques et inorganiques agressifs dans les secteurs suivants :

- chimie et pétrochimie
- process industriels
- sucreries
- biogazole, bioéthanol
- systèmes anti-incendie
- dessalement d'eau de mer
- osmose inverse
- eau incendie
- condensat
- eau chaude / surchauffée
- saumure
- huiles
- détergents
- sidérurgie
- fluides caloporteurs

Pour plus d'informations : www.ksb.com



CPKN

CPKN – pompe chimie normalisée selon EN 22858 / ISO 2858 / ISO 5199 et directive 94/9/CE (ATEX 100)

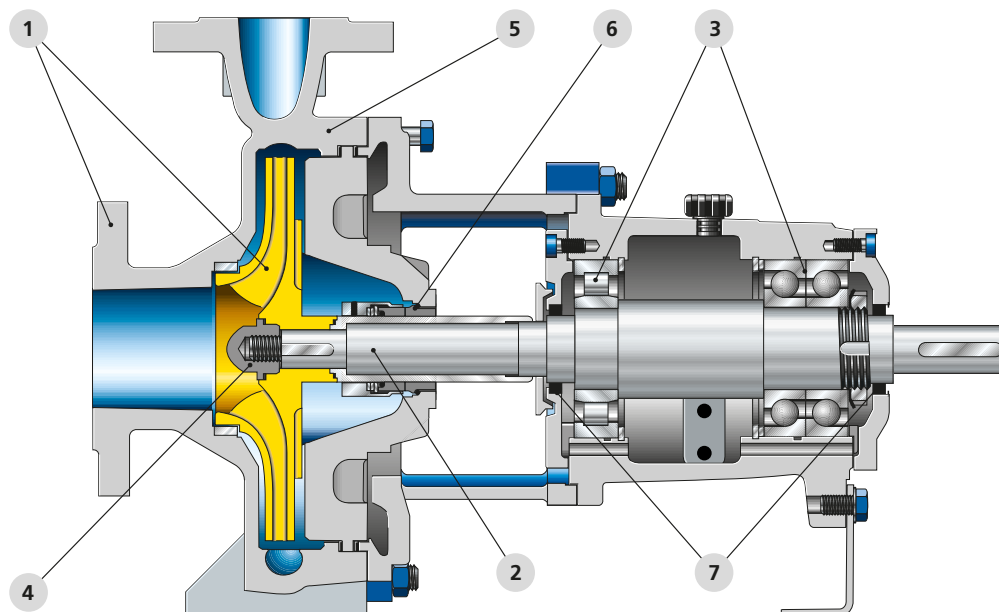

1 Normalisée

Cotes de raccordement et performances suivant ISO 2858 / ISO 5199

2 Longue durée de vie

de la garniture mécanique grâce à l'arbre rigide et à la flèche d'arbre réduite

3 Sécurité de fonctionnement

Arbre et paliers renforcés

4 Montage facile et sûr

Fixation de la roue par contact métallique

5 Facilité d'entretien

grâce à la construction process et à la réduction des pièces de rechange à détenir en stock

6 Nombreuses variantes

Toutes les variantes d'étanchéité sont possibles, y compris garnitures cartouches, entraînements magnétiques et moteurs à rotor noyé

7 Flexibilité

Étanchéité assurée par bague d'étanchéité d'arbre, joint labyrinthe en option

Choix de matériaux

Fonte à graphite sphéroïdal JS1025

Acier moulé GP240GN+H

Acier inoxydable 1.4408

Acier duplex 1.4593

Matériaux spéciaux

Caractéristiques techniques

Débit	max. 4 150 m ³ /h (1 150 l/s)
Hauteur manométrique	max. 185 m
Tailles	DN 25 à 400
Pression de service	max. 25 bar
Température de service	-40 à +400 °C
Vitesse de rotation	max. 3 500 t/min



KSB Aktiengesellschaft
Johann-Klein-Straße 9
67225 Frankenthal (Allemagne)
www.ksb.com