

Pompe à volute à installation sèche

Sewatec / Sewabloc

50 / 60 Hz
Moteurs DIN / CEI

Livret technique



Sewatec

Sewabloc

Copyright / Mentions légales

Livret technique Sewatec / Sewabloc

Tous droits réservés. Les contenus de ce document ne doivent pas être divulgués, reproduits, modifiés ou communiqués à des tiers sauf autorisation écrite du constructeur.

Ce document pourra faire l'objet de modifications sans préavis.

© KSB SE & Co. KGaA, Frankenthal 12/06/2020

Sommaire

Eaux usées	4
Pompes à volute à installation sèche	4
Sewatec / Sewabloc	4
Applications principales.....	4
Fluides pompés.....	4
Caractéristiques de service.....	4
Conception	4
Désignation	5
Matériaux	5
Avantages du produit	6
Réceptions et garantie.....	6
Informations sur la sélection	7
Synoptique du programme / Tableaux de sélection	8
Caractéristiques techniques.....	22
Grilles de sélection	31
Modes d'installation	42
Pièces de rechange recommandées pour un service de deux ans suivant DIN 24296.....	47
Étendue de la fourniture	47
Plans d'ensemble avec listes des pièces	48

Eaux usées

Pompes à volute à installation sèche

Sewatec / Sewabloc

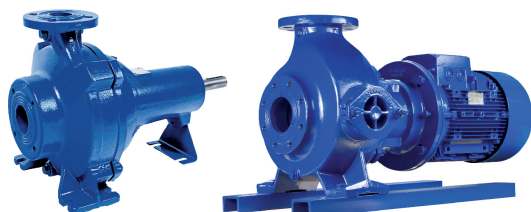

Sewatec

Sewabloc

Applications principales

- Transport d'eaux usées
- Évacuation des eaux usées
- Gestion des eaux usées
- Transport d'eaux de surface chargées
- Traitement de boues

Fluides pompés

- Eaux chargées
- Eau de rivière chargée de matières solides
- Eaux de surface chargées
- Eaux vannes
- Eaux usées industrielles
- Liquides chargés de gaz
- Boues activées
- Boues digérées
- Boues brutes

Caractéristiques de service

Caractéristiques

Paramètre		Forme de roue			
		F	E	D	K
Débit	Q [m³/h]	≤ 680	≤ 2520	≤ 1260	≤ 10000
	Q [l/s]	≤ 189	≤ 700	≤ 350	≤ 2775
Hauteur manométrique	H [m]	≤ 80	≤ 50	≤ 80	≤ 115
Température du fluide pompé	T [°C]	≤ 70	≤ 70	≤ 70	≤ 70
Pression de service	p [bar]	≤ 10	≤ 10	≤ 10	≤ 10

Conception

Construction

Sewatec :

- Pompe à volute
- Construction process
- Monocellulaire
- Divers modes d'installation adaptés aux applications

Sewabloc :

- Pompe à volute
- Pompe monobloc avec garniture d'étanchéité d'arbre
- Divers modes d'installation adaptés aux applications

Étanchéité d'arbre

Sewatec (supports de palier S01, S02, S03, S04), Sewabloc :

- 2 garnitures mécaniques montées en tandem, indépendantes du sens de rotation, avec chambre de liquide intermédiaire

Sewatec (support de palier S05, S06, S07, S08, S09, S10) :

- 2 garnitures mécaniques montées en tandem, indépendantes du sens de rotation, avec chambre de liquide intermédiaire
- Garniture de presse-étoupe

Forme de roue

- Diverses formes de roue adaptées aux applications (⇒ page 9)

Paliers

Sewatec (supports de palier S01, S02, S03, S04) :

- Roulements à billes à gorges profondes graissés à vie, sans entretien, côté pompe et côté entraînement

Sewatec (support de palier S05, S06, S07, S08, S09, S10) :

- Roulements lubrifiés à la graisse avec dispositif de regraissage, côté pompe et côté entraînement

Sewabloc :

- Roulement à billes à gorges profondes graissés à vie, sans entretien, côté pompe

Désignation
Exemple : Sewatec K100-253G 3ENH 200L 4

Explication concernant la désignation

Indication	Signification	
Sewatec	Gamme	
	Sewatec	
	Sewabloc	
K	Forme de roue (⇒ page 4)	
	F/F-max	Roue vortex
	E/E-max	Roue monocanal fermée
	D	Roue monocanal ouverte
	K/K-max	Roue multicanaux fermée
100	Diamètre nominal de la bride de refoulement [mm]	
253	Diamètre nominal de la roue [mm]	
G	Version de matériaux (⇒ page 5)	
	G	Version standard, pièces en contact avec le fluide pompé en fonte grise
	G1	Idem G, mais roue en acier inoxydable duplex
	G2	Idem G, mais roue en fonte trempée
	GH	Idem G, mais roue et corps intermédiaire en fonte trempée
	GC	Idem G, mais roue et fond de refoulement en acier inoxydable duplex
3ENH	Mode d'installation (⇒ page 42)	
	Sewabloc	BLOC
		BLOC-V
		BLOC-VF
	Sewatec	Fig.0
		3EN
		3ENH
		3HZ
		3HM
		3HVGN
		3HVGNH
		V
		VU
		VGW
200L		Taille de moteur
4	Nombre de pôles du moteur	
	2, 4, 6, 8, 10, 12	

Matériaux

Tableau des matériaux disponibles

Repère	Désignation	Version de matériaux				
		G	G1	G2	GH	GC
101	Corps de pompe	EN-GJL-250				
135	Plaque d'usure ¹⁾	EN-GJL-250 ²⁾		-		
163	Fond de refoulement	EN-GJL-250			EN-GJN-HB555	1.4517
183	Béquille	Acier ³⁾				
210	Arbre	1.4021				1.4462
230	Roue	EN-GJL-250	1.4517	EN-GJN-HB555		1.4517
330	Support de palier	EN-GJL-250				
433	Garniture mécanique	SiC/SiC (Q1Q1 PGG)				
452.01	Fouloir de presse-étoupe ⁴⁾	EN-GJS-400-15				

- 1) Uniquement pour forme de roue D et E200-500, E250-500, E250-630, E300-630, E350-710
- 2) Optionnel avec roue D : EN-GJN-HB555 (X CR 14)
- 3) À partir du support de palier S05 : EN-GJL-250
- 4) Uniquement sur version avec garniture de presse-étoupe

Repère	Désignation	Version de matériaux				
		G	G1	G2	GH	GC
454.01	Bague de presse-étoupe ⁴⁾	EN-GJL-250				
456.01	Douille de fond ⁴⁾	EN-GJL-250				
458.01	Lanterne d'arrosage ⁴⁾	PTFE				
502.01	Bague d'usure ⁵⁾	EN-GJL-250 ⁶⁾	EN-GJL-250 (seulement avec roue F) VG 434			
503	Bague d'usure de la roue ⁷⁾	VG 434				
524.01	Chemise d'arbre sous garniture ⁴⁾	1.4021				
914	Vis de roue	Acier inoxydable ⁸⁾	Acier inoxydable			
902 / 920	Vis / écrous	Acier inoxydable ⁸⁾	Acier inoxydable			
-	Bouchons filetés	Acier				
-	Joint d'étanchéité	NBR				

Comparaison des matériaux

EN	ASTM
1.4021	A 276 Type 420
1.4462	A 182 F51
1.4517	A 890 CD4MCuN

EN	ASTM
CK 35N	A 29 Gr. 1035
EN-GJL-250	A 48 Class 35 B
EN-GJN-HB555	A 532 Class II Type B (15 % Cr-Mo)
EN-GJS-400-15	A 536 Class 60-40-18
VG 434	-

Explications concernant les matériaux
Fonte grise EN-GJL-250 (fonte à graphite lamellaire)

La fonte grise à graphite lamellaire selon EN 1561 est le matériau le plus utilisé dans le domaine du transport d'eaux usées communales, d'eaux chargées, de boues ainsi que d'eaux de pluie et de surface. Elle est adaptée aux fluides pompés neutres, légèrement agressifs et peu abrasifs. Le pH doit être égal ou supérieur à 6,5 et la teneur en sable ne doit pas dépasser 0,5 g/l.

Acier duplex, acier moulé inoxydable (1.4517 ou matériau équivalent)

L'acier moulé, résistant à la cavitation, affiche un coefficient de résistance excellent et est utilisé pour des vitesses périphériques élevées. L'acier moulé inoxydable austéno-ferritique est utilisé, en raison de sa très bonne résistance à la corrosion par piqûres, pour le pompage d'eaux usées acides à forte teneur en chlorure ainsi que le pompage d'eau de mer et d'eau saumâtre. Grâce à sa bonne résistance chimique, p. ex. aux eaux usées contenant du phosphore et de l'acide sulfurique, ce matériau est fréquemment utilisé dans les process industriels et dans l'industrie chimique. Les pompes en acier inoxydable duplex affichent une très longue durée de vie, même en présence de saumure et d'eaux usées chimiques (pH 1-12), d'eaux chargées et d'eaux d'infiltration de décharge.

Fonte trempée résistant à l'usure (EN-GJN-HB555 [XCR14] ou matériau équivalent)

La fonte trempée résistant à l'usure est adaptée au pompage de fluides très abrasifs, comme les liquides contenant du sable, des cendres ou des battitures. Sa dureté est d'au moins 54 Rockwell (HRC). Elle est donc supérieure à celle de l'acier au chrome trempé. En raison de sa grande dureté, la fonte alliée au chrome molybdène présente une résistance à l'usure nettement supérieure à celle de la fonte grise EN-GJL-250 et d'autres matériaux moulés. Le pH doit être $\geq 6,5$.

Avantages du produit

- Choix d'hydrauliques : à chaque fluide pompé, une hydraulique adaptée pour un rendement optimal et une grande sécurité de fonctionnement grâce aux larges sections de passage
- Grande sécurité de fonctionnement grâce à la garniture mécanique double en tandem avec chambre de liquide
- Maintenance réduite grâce aux roulements graissés
- Réduction des coûts et gestion de stock optimisée des pièces de rechange grâce à l'interchangeabilité des pièces standardisées au sein des gammes Sewatec/Sewabloc et Amarex KRT

Réceptions et garantie
Essai de fonctionnement

- Chaque pompe est soumise à un essai de fonctionnement selon la norme KSB ZN 56535.
- Les caractéristiques hydrauliques sont garanties selon DIN EN ISO 9906 / 2 / 2B.

Réceptions

- Des essais de réception selon ISO/DIN ou des normes comparables sont possibles contre un supplément de prix.

Garantie

- L'assurance qualité est garantie par un plan qualité testé et certifié selon DIN EN ISO 9001.

5) Pièce non prévue avec forme de roue F et diamètre nominal de la roue 215, 216, 217
6) Pour E100-250, E100-401, E150-401, E200-401 : EN-GJN-HB555 (X CR 14)
7) En option avec forme de roue K
8) À partir du support de palier S05 : CK 35N

Informations sur la sélection

- Les hauteurs manométriques et les puissances indiquées sont valables pour la version de matériaux G et pour tous les fluides pompés dont la densité ρ est égale à 1 kg/dm^3 et dont la viscosité cinématique ν est égale ou inférieure à $20 \text{ mm}^2/\text{s}$.
- Pour les essais hydrauliques de pompes réalisées dans une version de matériaux autre que « G », réduire les rendements documentés de 2 points de pourcentage.

Forme de roue

- Les roues F, E et D peuvent uniquement être livrées avec les diamètres de roue documentés. Dans les commandes, indiquer la désignation du groupe motopompe et le diamètre de roue.
- La roue K est adaptée au point de fonctionnement par rognage. Dans les commandes, indiquer les caractéristiques QH ou le diamètre de roue. En cas d'utilisation du programme de sélection hydraulique, le diamètre de roue est déterminé automatiquement à partir des caractéristiques QH et ajouté à la désignation du groupe motopompe.

Puissance absorbée

- Adapter la puissance absorbée en fonction de la densité du fluide pompé :

$$P_2 \text{ (puissance requise)} = \rho \text{ [kg/dm}^3\text{]} \text{ (fluide pompé)} \times P_2 \text{ (selon la documentation)}$$
- Sélectionner le point de fonctionnement correspondant à la puissance absorbée la plus élevée dans une plage de fonctionnement. Lors de la sélection de la taille de moteur, prendre en compte une réserve de puissance permettant de compenser les tolérances de la courbe de réseau / courbe QH.

Réserve de puissance du moteur recommandée⁹⁾

P ₂		Réserve	
[hp]	[kW]	Fonctionnement sur réseau	Avec variateur de fréquence
≤ 40	≤ 30	10 %	15 %
> 40	> 30	5 %	10 %

i Dans les applications eaux usées, une vitesse d'écoulement trop faible dans la tuyauterie de refoulement entraîne des bouchages et une usure accrue. La vitesse d'écoulement dans la colonne montante verticale ne doit pas être inférieure à 2 m/s [6.56 ft/s].

i Dans les applications eaux usées, une vitesse périphérique trop faible de la roue entraîne des bouchages de l'hydraulique (fonctionnement avec variateur de vitesse). La vitesse périphérique (mesurée au diamètre de la roue) ne doit pas être inférieure à 12 m/s [39.4 ft/s].¹⁰⁾

9) Respecter les prescriptions locales si celles-ci exigent des réserves de puissance du moteur plus élevées.
 10) Pour la forme de roue F, la vitesse périphérique ne doit pas être inférieure à 12 m/s [39.4 ft/s].

Synoptique du programme / Tableaux de sélection

Synoptique du programme

Légende

Symbole	Explication
●	Version standard
■	Variante définie ¹¹⁾
○	Version spéciale ¹¹⁾

Synoptique du programme et des accessoires

Équipement possible	Sewatec					Sewabloc		
	Fig. 0	V	3E	3H	3H avec transmission intermédiaire	BLOC	BLOC-V	BLOC-VF
Moteur :								
▪ Sans moteur	●	●	●	●	●	●	●	●
▪ Moteur standard KSB	-	■ ¹²⁾	●	●	●	●	●	●
▪ Marque au choix du client	-	■ ¹²⁾	■	■	■	■	■	■
Accessoires kit d'installation :								
▪ Socle	-	● ¹³⁾	● ¹⁴⁾	● ¹⁵⁾	● ¹⁶⁾	● ¹³⁾	● ¹⁷⁾	-
▪ Cadre-porteur, lanterne d'entraînement, plaque-support moteur ¹⁸⁾	-	○	-	-	-	-	-	-
▪ Accouplement, protège-accouplement ¹⁸⁾	-	● ¹⁹⁾	●	-	●	-	-	-
▪ Pièce intermédiaire à brides côté aspiration avec trou de visite ¹⁸⁾	●	● ²⁰⁾	●	●	●	●	● ²⁰⁾	-
▪ Pied d'assise d'aspiration	-	○	-	-	-	-	-	●
▪ Éléments de fixation : chevilles (A 4)	-	● ²¹⁾	●	●	●	●	●	●
Garniture d'étanchéité d'arbre :								
▪ Garniture mécanique	Standard KSB à soufflet en élastomère (supports de palier S01, S02, S03, S04, S05, S06, S07, B01, B02, B03)					●		
	Standard KSB avec ressort protégé (supports de palier S01, S02, S03, S04, S05)					■		
	Garniture cartouche KSB 4STQ					■		
	Garniture mécanique stationnaire avec ressort en dehors du fluide pompé (supports de palier S08, S09, S10)					●		
▪ Garniture de presse-étoupe (seulement à partir de support de palier S05)			■			-		
Peinture :								
▪ Standard KSB					●			
▪ Couche primaire selon standard					●			
▪ Choix du client					○			
Bride :								
▪ Selon DIN					●			

11) Les variantes définies ou les versions spéciales impliquent un supplément de prix et un délai de livraison plus long.

12) Version spéciale en cas d'arbre articulé

13) Rail de fondation

14) Avec réglage en hauteur du moteur

15) Avec entraînement par courroie et protège-courroie. Avec réglage en hauteur du moteur à partir de la taille 225S

16) Avec entraînement par courroie et protège-courroie, transmission intermédiaire, accouplement et protège-accouplement

17) Plaque support

18) En option



19) Pour installation souterraine

20) Coude d'aspiration

21) Pour rails de fondation : boulons

Équipement possible	Sewatec					Sewabloc		
	Fig. 0	V	3E	3H	3H avec transmission intermédiaire	BLOC	BLOC-V	BLOC-VF
▪ Selon ANSI					○			
Joint et visserie								
NBR/A4 ²²⁾					●			
▪ Joints toriques (Viton) / vis (A4)					■			
Essais de réception :								
▪ Standard KSB ZN 56535					●			
▪ Choix du client ²³⁾					■			
Capteurs :								
▪ Détection de fuites à la garniture d'étanchéité d'arbre					■			
▪ Thermomètre à résistance Pt100 sur le palier					■			
▪ Capteur de vibrations sur le support de palier					■			

Roues

	Roue vortex (forme de roue F/F-max)	Utilisation pour les fluides pompés suivants : Fluides pompés contenant des matières solides et des substances susceptibles de former des tresses ainsi que fluides à teneur en gaz ou en air
	Roue monocanal fermée (forme de roue E/E-max)	Utilisation pour les fluides pompés suivants : Fluides pompés contenant des matières solides et des substances susceptibles de former des tresses
	Roue monocanal diagonale ouverte (roue D)	Utilisation pour les fluides pompés suivants : Fluides contenant des matières solides et des fibres longues

Autres fluides pompés (forme de roue F/F-max, E/E-max, D) :

- Boues activées
- Boues digérées
- Boues de chauffage
- Eaux mixtes
- Eaux usées brutes
- Boues brutes
- Boues de circulation

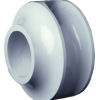
	Roue multicanaux fermée (forme de roue K/K-max)	Utilisation pour les fluides pompés suivants : Fluides pompés pollués, chargés de matières solides, exempts de gaz et de substances susceptibles de former des tresses
---	---	--

Autres fluides pompés (forme de roue K/K-max) :

- Boues activées
- Eaux de décharge
- Eaux usées industrielles

22) Bouchons filetés acier

23) Niveau HI A : forme de roue K ; niveau HI B : uniquement pour forme de roue K, non disponible pour la fonte trempée ; ISO 9906/(niveau) 2 : non disponible pour forme de roue F, non disponible pour la fonte trempée ; BS 5 316/1 A : non disponible pour forme de roue F, non disponible pour la fonte trempée ; BS 5 316/1 B : uniquement pour forme de roue K, non disponible pour la fonte trempée

- Eaux chargées industrielles
- Eaux usées traitées mécaniquement
- Eaux usées dégrillées
- Eau de pluie

Tableau des fluides pompés

Le tableau suivant, qui repose sur la longue expérience de KSB, vous sert de guide pour orienter votre choix. Les informations sont données à titre indicatif ; il ne s'agit pas de recommandations valables dans toutes les circonstances. Pour des informations approfondies, veuillez consulter KSB. S'agissant de la sélection des matériaux, profitez de l'expérience du laboratoire des matériaux de KSB.

Aide à la sélection des matériaux et de l'hydraulique en fonction du fluide pompé

Fluide pompé ²⁴⁾	Matériau recommandé	Forme de roue recommandée ²⁵⁾	Remarques, autres recommandations
Eaux chargées	Fonte grise	K/K-max, D, E/E-max, F/F-max	Passage libre > matières solides éventuellement prétraitées par dégrillage
Eau de rivière	Fonte grise	K/K-max, D, E/E-max, F/F-max	Passage libre > matières solides éventuellement prétraitées par dégrillage
Eaux pluviales	Fonte grise	K/K-max, D, E/E-max, F/F-max	Passage libre > matières solides éventuellement prétraitées par dégrillage
Eaux usées :			
▪ Communales brutes	Fonte grise	F/F-max, D, E/E-max, K/K-max	Recommandation ATV ²⁶⁾ : passage libre 100 mm, au minimum 76 mm
▪ À teneur en air et en gaz	Fonte grise	F/F-max	Jusqu'à 8 %, nous consulter en cas de fluides à forte teneur en gaz
Boues :			
▪ Boues brutes	Fonte grise	F/F-max, D, E/E-max	Pompables jusqu'à une teneur en matière sèche de 13 % (D), 8 % (F), 6 % (E)
▪ Boues digérées	Fonte grise	F/F-max, D, E/E-max	Pompables jusqu'à une teneur en matière sèche de 13 % (D), 8 % (F), 6 % (E)
▪ Boues activées	Fonte grise	D, K/K-max	Pompables jusqu'à une teneur en matière sèche de 13 % (D), 5 % (K)
Eaux usées industrielles chargées de :			
▪ Particules de peinture	Fonte grise	K/K-max	Sans solvant, respecter les consignes de l'exploitant !
▪ Particules de vernis	Fonte grise	F/F-max, E/E-max	Sans solvant, nous consulter en cas de version exempte de silicone
▪ Fibres	Fonte grise	F/F-max, D	-
▪ Copeaux	Fonte grise	K/K-max, F/F-max	Version de matériaux G2 ou GH, garniture mécanique spéciale ; teneur en matière sèche < 5 g/l
▪ Matières abrasives ²⁷⁾	Fonte grise	K/K-max, F/F-max	Version de matériaux G2 ou GH, garniture mécanique spéciale ; teneur en matière sèche < 5 g/l
Eaux usées industrielles légèrement acides	Fonte grise	K/K-max, F/F-max	Valeur pH ≥ 6,5, version de matériaux C1 et joints toriques FPM (Viton)
Eaux usées non corrosives :			
▪ Eau ammoniacale	Fonte grise	K/K-max	-
▪ Hydroxyde d'ammonium 5 % NH ₄ OH	Fonte grise	K/K-max	-
▪ Urée 25 % (NH ₂) ₂ -CO	Fonte grise	K/K-max	-

24) Nous consulter pour les fluides pompés ne figurant pas dans le tableau.

25) Utiliser de préférence la roue citée en premier.

26) ATV = Abwassertechnische Vereinigung (Association allemande des experts en gestion des eaux usées).

27) Une forte usure hydro-abrasive se produit à partir d'une teneur en matière sèche d'environ 0,5 g/l avec des vitesses périphériques > 20 m/s ou un fonctionnement à faible charge.

Fluide pompé ²⁴⁾	Matériau recommandé	Forme de roue recommandée ²⁵⁾	Remarques, autres recommandations
▪ Hydroxyde de potassium 10 % KOH	Fonte grise	K/K-max	-
▪ Hydroxyde de calcium 5 % Ca(OH) ₂	Fonte grise	K/K-max	-
▪ Hydroxyde de sodium 5 % NaOH	Fonte grise	K/K-max	-
▪ Carbonate de sodium 30 % Na ₂ CO ₃	Fonte grise	K/K-max	-
Eaux usées non corrosives polluées par :			
▪ Hydrocarbures aliphatiques, p. ex. huiles, essence, butane, méthane	Fonte grise	K/K-max	-
▪ Hydrocarbures aromatiques, p. ex. benzène, styrène	Fonte grise	K/K-max	Joints toriques FPM (Viton) ²⁸⁾
▪ Hydrocarbures chlorés, p. ex. trichloréthylène, chlorure d'éthylène, chloroforme, chlorure de méthylène	Fonte grise	K/K-max	Joints toriques FPM (Viton) ²⁸⁾
Eaux usées industrielles fortement abrasives (chimiquement neutres) : ²⁹⁾			
▪ Eau de battitures	Fonte grise	K/K-max	En cas de teneur en battitures < 5 g/l : version de matériaux GH En cas de teneur en battitures > 5 g/l : version de matériaux H
▪ Lait de chaux avec quartz et pigments en suspension	Fonte grise	K/K-max	En cas de teneur en lait de chaux < 15 % : version de matériaux GH En cas de teneur en lait de chaux > 15 % : version de matériaux H
▪ Eau de lavage chargée de matières solides	Fonte grise	K/K-max, F/F-max	Sélection de la version de matériaux selon l'analyse du fluide pompé
▪ Eaux usées chargées de poussières / cendres	Fonte grise	K/K-max	Sélection de la version de matériaux selon l'analyse du fluide pompé
Mélange eau-sable	Fonte grise	K/K-max, F/F-max	En cas de teneur en matière sèche < 5 g/l : version de matériaux GH En cas de teneur en matière sèche > 5 g/l : version de matériaux H
Eau de mer	Fonte grise	K/K-max, F/F-max	Version de matériaux C2 pour température du fluide pompé ≤ 25 °C ³⁰⁾
Eau saumâtre	Fonte grise	K/K-max, F/F-max	Version de matériaux C1 ou G1 (avec revêtement bicomposant à base de résine époxy 250 µm) suivant la teneur en sel
Eaux usées industrielles corrosives	Fonte grise	K/K-max, F/F-max	Version de matériaux C1 ou C2 selon l'analyse du fluide pompé

28) En raison du poids spécifique différent et de la faible solubilité des hydrocarbures mentionnés, ces derniers peuvent intervenir avec de très fortes concentrations. Dans ce cas, nous consulter.

29) Les matériaux requis sont liés notamment à la durée de fonctionnement, à la vitesse de rotation et à la vitesse d'écoulement.

30) Températures de fluide supérieures possibles sur demande.

Tableau des formes de roue et versions de matériaux, moteurs DIN / CEI

Tableau des formes de roues et versions de matériaux disponibles en fonction de la taille de pompe, moteurs DIN / CEI

Taille	Support de palier		Forme de roue														
			F					E	D			K					
	Sewatec	Sewabloc	Version de matériaux														
			G	G1	GC	G2	GH	G	G	G1	G	G1	GC	G2	GH		
050-215	S01	-	X	X	X	X	X	-	-	-	-	-	-	-	-	-	-
050-215	-	B01	X	X	X	X	X	-	-	-	-	-	-	-	-	-	-
050-216	S01	-	X	X	X	X	X	-	-	-	-	-	-	-	-	-	-
050-216	-	B01	X	X	X	X	X	-	-	-	-	-	-	-	-	-	-
050-250	S01	-	-	-	-	-	-	-	-	-	X	X	X	X	X	X	X
050-250	-	B01	-	-	-	-	-	-	-	-	X	X	X	X	X	X	X
050-251	S02	-	-	-	-	-	-	-	-	-	X	X	X	X	X	X	X
050-251	-	B02	-	-	-	-	-	-	-	-	X	X	X	X	X	X	X
065-215	S01	-	X	X	X	X	X	-	-	-	-	-	-	-	-	-	-
065-215	-	B01	X	X	X	X	X	-	-	-	-	-	-	-	-	-	-
065-216	S02	-	-	-	-	-	-	X	-	-	-	-	-	-	-	-	-
065-216	-	B02	-	-	-	-	-	X	-	-	-	-	-	-	-	-	-
065-217	S01	-	X	X	X	X	X	-	-	-	-	-	-	-	-	-	-
065-217	-	B01	X	X	X	X	X	-	-	-	-	-	-	-	-	-	-
065-250	S01	-	-	-	-	-	-	-	-	-	X	-	-	-	-	-	-
065-250	-	B01	-	-	-	-	-	-	-	-	X	-	-	-	-	-	-
080-215	S01	-	X	X	X	X	X	-	-	-	-	-	-	-	-	-	-
080-215	-	B01	X	X	X	X	X	-	-	-	-	-	-	-	-	-	-
080-216	S01	-	X	X	X	X	X	-	-	-	-	-	-	-	-	-	-
080-216	-	B01	X	X	X	X	X	-	-	-	-	-	-	-	-	-	-
080-216	S02	-	-	-	-	-	-	X	-	-	-	-	-	-	-	-	-
080-216	-	B02	-	-	-	-	-	X	-	-	-	-	-	-	-	-	-
080-217	S01	-	X	X	X	X	X	-	-	-	-	-	-	-	-	-	-
080-217	-	B01	X	X	X	X	X	-	-	-	-	-	-	-	-	-	-
080-250	S01	-	-	-	-	-	-	-	-	-	X	X	X	X	X	X	X
080-250	-	B01	-	-	-	-	-	-	-	-	X	X	X	X	X	X	X
080-252	S01	-	X	X	X	X	X	-	-	-	-	-	-	-	-	-	-
080-252	-	B01	X	X	X	X	X	-	-	-	-	-	-	-	-	-	-
080-253	S02	-	X	X	X	X	X	X	-	-	-	-	-	-	-	-	-
080-253	-	B02	X	X	X	X	X	X	-	-	-	-	-	-	-	-	-
080-315	S03	-	-	-	-	-	-	-	X	X	X	X	X	X	X	X	X
080-315	-	B03	-	-	-	-	-	-	X	X	X	X	X	X	X	X	X
080-315	S05	-	-	-	-	-	-	-	X	X	-	-	-	-	-	-	-
080-316	S03	-	-	-	-	-	-	-	X	X	-	-	-	-	-	-	-
080-316	-	B03	-	-	-	-	-	-	X	X	-	-	-	-	-	-	-
080-317	S03	-	X	X	X	X	X	-	X	X	-	-	-	-	-	-	-
080-317	-	B03	X	X	X	X	X	-	X	X	-	-	-	-	-	-	-
100-215	S01	-	X	X	-	X	X	-	-	-	-	-	-	-	-	-	-
100-215	-	B01	X	X	-	X	X	-	-	-	-	-	-	-	-	-	-
100-250	S01	-	-	-	-	-	-	X	-	-	-	-	-	-	-	-	-
100-250	-	B01	-	-	-	-	-	-	-	-	-	-	-	-	-	-	-
100-251	S02	-	X	X	X	X	X	-	-	-	-	-	-	-	-	-	-
100-251	-	B02	X	X	X	X	X	-	-	-	-	-	-	-	-	-	-
100-252	S01	-	X	-	-	-	-	-	-	-	-	-	-	-	-	-	-
100-252	-	B01	X	-	-	-	-	-	-	-	-	-	-	-	-	-	-
100-253	S02	-	X	-	-	-	-	X	X	X	X	X	X	X	X	X	X
100-253	-	B02	X	-	-	-	-	-	X	X	X	X	X	X	X	X	X
100-254	S01	-	X	X	X	X	X	-	-	-	X	X	X	X	X	X	X
100-254	-	B01	X	X	X	X	X	-	-	-	X	X	X	X	X	X	X
100-315	S05	-	-	-	-	-	-	-	X	X	-	-	-	-	-	-	-
100-316	S03	-	X	X	X	X	X	-	X	X	X	X	X	X	X	X	X
100-316	-	B03	X	X	X	X	X	-	X	X	X	X	X	X	X	X	X
100-317	S03	-	-	-	-	-	-	X	-	-	-	-	-	-	-	-	-

Taille	Support de palier		Forme de roue												
			F					E	D			K			
	Sewatec	Sewabloc	Version de matériaux												
			G	G1	GC	G2	GH	G	G	G1	G	G1	GC	G2	GH
100-400	S04	-	-	-	-	-	-	-	-	-	X	X	-	-	-
100-400	S05	-	-	-	-	-	-	-	-	-	X	X	-	-	-
100-401	S04	-	X	X	-	X	-	X	-	-	X	X	-	X	-
100-401	S05	-	X	X	-	X	-	X	-	-	X	X	-	X	-
150-253	S02	-	-	-	-	-	-	-	X	X	-	-	-	-	-
150-253	-	B02	-	-	-	-	-	-	X	X	-	-	-	-	-
150-315	S03	-	X	X	X	X	X	-	X	X	-	-	-	-	-
150-315	-	B03	X	X	X	X	X	-	X	X	-	-	-	-	-
150-317	S03	-	-	-	-	-	-	X	-	-	X	X	X	X	X
150-317	-	B03	-	-	-	-	-	-	-	-	X	X	X	X	X
150-317	S05	-	-	-	-	-	-	-	-	-	X	X	X	X	X
150-400	S04	-	-	-	-	-	-	-	-	-	X	X	-	X	-
150-400	S05	-	-	-	-	-	-	-	X	X	X	X	-	X	-
150-401	S04	-	X	X	-	X	-	X	-	-	-	-	-	-	-
150-401	S05	-	X	X	-	X	-	X	X	X	-	-	-	-	-
150-401	S06	-	-	-	-	-	-	X	X	X	-	-	-	-	-
150-403	S04	-	-	-	-	-	-	-	-	-	X	X	-	X	-
150-403	S05	-	-	-	-	-	-	-	-	-	X	X	-	X	-
150-503	S06	-	-	-	-	-	-	-	-	-	X	X	-	-	-
150-503	S07	-	-	-	-	-	-	-	-	-	X	X	-	-	-
151-403	S04	-	-	-	-	-	-	-	-	-	X	X	-	X	-
151-403	S05	-	-	-	-	-	-	-	-	-	X	X	-	X	-
200-315	S03	-	-	-	-	-	-	-	X	X	X	X	X	X	X
200-315	-	B03	-	-	-	-	-	-	X	X	X	X	X	X	X
200-316	S03	-	-	-	-	-	-	-	-	-	X	X	X	X	X
200-316	-	B03	-	-	-	-	-	-	-	-	X	X	X	X	X
200-317	S03	-	-	-	-	-	-	-	-	-	X	X	X	X	X
200-317	-	B03	-	-	-	-	-	-	-	-	X	X	X	X	X
200-317	S05	-	-	-	-	-	-	-	-	-	X	X	X	X	X
200-318	S03	-	-	-	-	-	-	-	-	-	X	X	X	X	X
200-318	-	B03	-	-	-	-	-	-	-	-	X	X	X	X	X
200-400	S05	-	-	-	-	-	-	-	X	X	-	-	-	-	-
200-400	S06	-	-	-	-	-	-	-	X	X	-	-	-	-	-
200-401	S04	-	-	-	-	-	-	X	-	-	-	-	-	-	-
200-401	S05	-	-	-	-	-	-	X	-	-	-	-	-	-	-
200-401	S06	-	-	-	-	-	-	X	-	-	-	-	-	-	-
200-402	S04	-	-	-	-	-	-	-	-	-	X	X	-	X	-
200-402	S05	-	-	-	-	-	-	-	-	-	X	X	-	X	-
200-402	S06	-	-	-	-	-	-	-	-	-	X	X	-	X	-
200-403	S04	-	-	-	-	-	-	-	-	-	X	X	-	X	-
200-403	S05	-	-	-	-	-	-	-	-	-	X	X	-	X	-
200-500	S05	-	-	-	-	-	-	X	-	-	-	-	-	-	-
200-502	S06	-	-	-	-	-	-	-	-	-	X	X	-	-	-
200-502	S07	-	-	-	-	-	-	-	-	-	X	X	-	-	-
200-503	S06	-	-	-	-	-	-	-	-	-	X	X	-	-	-
200-503	S07	-	-	-	-	-	-	-	-	-	X	X	-	-	-
250-400	S04	-	-	-	-	-	-	-	-	-	X	X	-	X	-
250-400	S05	-	-	-	-	-	-	-	X	X	-	-	-	-	-
250-400	S06	-	-	-	-	-	-	-	X	X	-	-	-	-	-
250-401	S04	-	-	-	-	-	-	-	-	-	X	X	-	X	-
250-401	S05	-	-	-	-	-	-	-	-	-	X	X	-	X	-
250-401	S06	-	-	-	-	-	-	-	-	-	X	X	-	X	-
250-403	S04	-	-	-	-	-	-	-	-	-	X	X	-	X	-
250-403	S05	-	-	-	-	-	-	-	-	-	X	X	-	X	-
250-403	S06	-	-	-	-	-	-	-	-	-	X	X	-	X	-
250-500	S06	-	-	-	-	-	-	X	-	-	-	-	-	-	-

2580.5/26-FR

Taille	Support de palier		Forme de roue												
			F					E	D			K			
	Sewatec	Sewabloc	Version de matériaux												
			G	G1	GC	G2	GH	G	G	G1	G	G1	GC	G2	GH
250-500	S07	-	-	-	-	-	-	X	-	-	-	-	-	-	-
250-630	S07	-	-	-	-	-	-	X	-	-	-	-	-	-	-
250-630	S08	-	-	-	-	-	-	X	-	-	-	-	-	-	-
250-632	S07	-	-	-	-	-	-	-	-	-	X	X	-	-	-
250-632	S08	-	-	-	-	-	-	-	-	-	X	X	-	-	-
250-900	S09	-	-	-	-	-	-	-	-	-	X	X	-	-	-
300-400	S04	-	-	-	-	-	-	-	-	-	X	X	-	X	-
300-400	S05	-	-	-	-	-	-	-	X	X	X	X	-	X	-
300-400	S06	-	-	-	-	-	-	-	X	X	-	-	-	-	-
300-401	S04	-	-	-	-	-	-	-	-	-	X	X	-	X	-
300-401	S05	-	-	-	-	-	-	-	-	-	X	X	-	X	-
300-403	S05	-	-	-	-	-	-	-	-	-	X	X	-	X	-
300-500	S06	-	-	-	-	-	-	-	-	-	X	X	-	-	-
300-500	S07	-	-	-	-	-	-	-	-	-	X	X	-	-	-
300-505	S06	-	-	-	-	-	-	-	-	-	X	X	-	-	-
300-505	S07	-	-	-	-	-	-	-	-	-	X	X	-	-	-
300-630	S07	-	-	-	-	-	-	X	-	-	-	-	-	-	-
300-630	S08	-	-	-	-	-	-	X	-	-	-	-	-	-	-
350-500	S06	-	-	-	-	-	-	-	-	-	X	X	-	-	-
350-500	S07	-	-	-	-	-	-	-	-	-	X	X	-	-	-
350-503	S06	-	-	-	-	-	-	-	-	-	X	X	-	-	-
350-503	S07	-	-	-	-	-	-	-	-	-	X	X	-	-	-
350-632	S07	-	-	-	-	-	-	-	-	-	X	X	-	-	-
350-632	S08	-	-	-	-	-	-	-	-	-	X	X	-	-	-
350-633	S07	-	-	-	-	-	-	-	-	-	X	X	-	-	-
350-633	S08	-	-	-	-	-	-	-	-	-	X	X	-	-	-
350-710	S07	-	-	-	-	-	-	X	-	-	-	-	-	-	-
350-710	S08	-	-	-	-	-	-	X	-	-	X	X	-	-	-
350-713	S08	-	-	-	-	-	-	-	-	-	X	X	-	-	-
400-500	S06	-	-	-	-	-	-	-	-	-	X	X	-	-	-
400-500	S07	-	-	-	-	-	-	-	-	-	X	X	-	-	-
400-632	S08	-	-	-	-	-	-	-	-	-	X	X	-	-	-
400-710	S09	-	-	-	-	-	-	-	-	-	X	-	-	-	-
400-713	S09	-	-	-	-	-	-	-	-	-	X	X	-	-	-
400-820	S09	-	-	-	-	-	-	-	-	-	X	X	-	-	-
500-634	S07	-	-	-	-	-	-	-	-	-	X	X	-	-	-
500-634	S08	-	-	-	-	-	-	-	-	-	X	X	-	-	-
500-710	S09	-	-	-	-	-	-	-	-	-	X	X	-	-	-
500-900	S09	-	-	-	-	-	-	-	-	-	X	-	-	-	-
500-900	S10	-	-	-	-	-	-	-	-	-	X	-	-	-	-
600-520	S07	-	-	-	-	-	-	-	-	-	X	-	-	-	-
600-710	S08	-	-	-	-	-	-	-	-	-	X	X	-	-	-
600-900	S10	-	-	-	-	-	-	-	-	-	X	X	-	-	-
700-902	S08	-	-	-	-	-	-	-	-	-	X	X	-	-	-
700-902	S09	-	-	-	-	-	-	-	-	-	X	X	-	-	-

Tableau de sélection vitesse de rotation - diamètre nominal de la roue - support de palier pour forme de roue F

 Tableau de sélection^{31) 32)}

Taille	Support de palier		50 Hz				60 Hz			
	Sewatec	Sewabloc	2900	1450	960	725	3500	1750	1160	875
050-215	S01	-	210	210	-	-	160	210	-	-
050-215	-	B01	210	210	-	-	160	210	-	-
050-216	S01	-	210	210	-	-	-	210	-	-
050-216	-	B01	210	210	-	-	-	210	-	-
065-215	S01	-	210	210	-	-	-	210	-	-
065-215	-	B01	210	210	-	-	-	210	-	-
065-217	S01	-	200	200	-	-	200	200	-	-
065-217	-	B01	200	200	-	-	200	200	-	-
080-215	S01	-	200	200	-	-	-	-	-	-
080-215	-	B01	200	200	-	-	-	-	-	-
080-216	S01	-	210	210	-	-	-	210	-	-
080-216	-	B01	210	210	-	-	-	210	-	-
080-217	S01	-	-	-	-	-	200	200	-	-
080-217	-	B01	-	-	-	-	200	200	-	-
080-252	S01	-	-	250	-	-	-	-	250	-
080-252	-	B01	-	250	-	-	-	-	250	-
080-253	S02	-	210	265	-	-	-	265	-	-
080-253	-	B02	210	265	-	-	-	265	-	-
080-317	S03	-	240	240	-	-	-	240	240	-
080-317	-	B03	240	240	-	-	-	240	240	-
100-215	S01	-	-	210	-	-	-	210	-	-
100-215	-	B01	-	210	-	-	-	210	-	-
100-251	S02	-	-	265	-	-	-	265	-	-
100-251	-	B02	-	265	-	-	-	265	-	-
100-252	S01	-	-	250	250	-	-	-	250	-
100-252	-	B01	-	250	250	-	-	-	250	-
100-253	S02	-	-	265	-	-	-	265	-	-
100-253	-	B02	-	265	-	-	-	265	-	-
100-254	S01	-	-	249	265	-	-	-	265	-
100-254	-	B01	-	249	265	-	-	-	265	-
100-316	S03	-	-	310	-	-	-	310	-	-
100-316	-	B03	-	310	-	-	-	310	-	-
100-401	S04	-	-	390	390	-	-	-	390	390
100-401	S05	-	-	390	390	-	-	-	390	390
150-315	S03	-	-	-	290	-	-	-	290	290
150-315	-	B03	-	-	290	-	-	-	290	290
150-401	S04	-	-	390	390	-	-	-	390	390
150-401	S05	-	-	390	390	-	-	-	390	390

 31) Sélection pour une densité du fluide pompé de 1,0 kg/dm³. Nous consulter en cas de densités supérieures.

 32) Dans le cas de densités supérieures jusqu'à 1,2 kg/dm³ max. : respecter la densité du fluide pompé pour le diamètre de roue / la sélection du support de palier.

Tableau de sélection vitesse de rotation - diamètre nominal de la roue - support de palier pour forme de roue E

Tableau de sélection^{33) 34)}

Taille	Support de palier		50 Hz						60 Hz					
	Sewatec	Sewabloc	2900	1450	960	725	580	480	3500	1750	1160	875	700	585
065-216	S02	-	183	183	-	-	-	-	183	183	-	-	-	-
065-216	-	B02	183	183	-	-	-	-	-	183	-	-	-	-
080-216	S02	-	210	210	-	-	-	-	180	210	-	-	-	-
080-216	-	B02	210	210	-	-	-	-	-	210	-	-	-	-
080-253	S02	-	-	270	-	-	-	-	-	270	270	-	-	-
080-253	-	B02	-	270	-	-	-	-	-	270	270	-	-	-
100-250	S01	-	-	-	245	-	-	-	-	-	245	245	245	-
100-253	S02	-	-	270	-	-	-	-	-	270	270	-	-	-
100-253	-	B02	-	270	-	-	-	-	-	270	270	-	-	-
100-317	S03	-	-	328	-	-	-	-	-	328	328	-	-	-
100-401	S04	-	-	412	412	412	-	-	-	-	-	-	-	-
100-401	S05	-	-	412	412	412	-	-	-	-	-	-	-	-
150-317	S03	-	-	320	320	-	-	-	-	-	320	320	-	-
150-401	S05	-	-	384	407	407	-	-	-	-	-	-	-	-
150-401	S06	-	-	407	407	-	-	-	-	-	-	-	-	-
200-401	S05	-	-	351	400	400	-	-	-	-	-	-	-	-
200-401	S06	-	-	400	-	-	-	-	-	-	-	-	-	-
200-500	S05	-	-	-	450	508	508	-	-	-	-	-	-	-
200-500Ex	S05	-	-	-	-	500	-	-	-	-	-	-	-	-
250-500	S06	-	-	-	-	475	-	-	-	-	-	-	-	-
250-500	S07	-	-	-	516	516	-	-	-	-	-	-	-	-
250-630	S07	-	-	-	540	-	-	-	-	-	-	-	-	-
250-630	S08	-	-	-	640	-	-	-	-	-	-	-	-	-
300-630	S07	-	-	-	530	640	640	-	-	-	-	-	-	-
300-630	S08	-	-	-	640	640	640	-	-	-	-	-	-	-
350-710	S07	-	-	-	-	740	740	740	-	-	-	-	-	-
350-710	S08	-	-	-	-	740	740	740	-	-	-	-	-	-

33) Sélection pour une densité de 1,0 kg/dm³ du fluide pompé. Nous consulter en cas de densités supérieures.

34) Dans le cas de densités supérieures jusqu'à 1,2 kg/dm³ max. : respecter la densité du fluide pompé pour le diamètre de roue / la sélection du support de palier.

Tableau de sélection vitesse de rotation - diamètre nominal de la roue - support de palier pour forme de roue D

Tableau de sélection^{35) 36)}

Taille	Support de palier		50 Hz				60 Hz			
	Sewatec	Sewabloc	2900	1450	960	725	1750	1160	875	700
080-315	S03	-	-	260	-	-	-	-	-	-
080-315	S05	-	260	-	-	-	260	-	-	-
080-315	-	B03	-	260	-	-	-	-	-	-
080-316	S03	-	-	306	-	-	-	306	-	-
080-316	-	B03	-	306	-	-	-	306	-	-
080-317	S03	-	220	220	-	-	220	220	-	-
080-317	-	B03	220	220	-	-	220	220	-	-
100-253	S02	-	-	265	265	-	-	265	-	-
100-253	-	B02	-	265	265	-	-	265	-	-
100-315	S05	-	222	-	-	-	222	-	-	-
100-316	S03	-	-	306	-	-	-	306	-	-
100-316	-	B03	-	306	306	-	-	306	-	-
150-253	S02	-	-	254	254	-	-	254	-	-
150-253	-	B02	-	254	254	-	-	254	-	-
150-315	S03	-	-	317	317	-	-	317	317	-
150-315	-	B03	-	317	317	-	-	317	317	-
150-400	S05	-	-	363	-	-	-	363	-	-
150-401	S05	-	-	-	412	-	-	-	-	-
150-401	S06	-	-	412	-	-	-	412	-	-
200-315	S03	-	-	315	315	-	-	315	315	-
200-315	-	B03	-	315	315	-	-	315	315	-
200-400	S06	-	-	402	-	-	-	402	-	-
200-400	S05	-	-	-	402	-	-	-	-	-
250-400	S05	-	-	-	375	-	-	-	375	-
250-400	S06	-	-	375	-	-	-	375	-	-
300-400	S05	-	-	-	408	-	-	-	408	-
300-400	S06	-	-	408	-	-	-	408	-	-

35) Sélection pour une densité de 1,0 kg/dm³ du fluide pompé. Nous consulter en cas de densités supérieures.

36) Dans le cas de densités supérieures jusqu'à 1,2 kg/dm³ max. : respecter la densité du fluide pompé pour le diamètre de roue / la sélection du support de palier.

Tableau de sélection vitesse de rotation - diamètre nominal de la roue - support de palier pour forme de roue K

 Tableau de sélection^{37) 38)}

Taille	Support de palier		50 Hz						60 Hz					
	Sewatec	Sewabloc	2900	1450	960	725	580	480	1750	1160	875	700	585	500
050-250	S01	-	-	260	260	-	-	-	-	260	260	-	-	-
050-250	-	B01	-	260	260	-	-	-	-	260	260	-	-	-
050-251	S02	-	265	-	-	-	-	-	265	-	-	-	-	-
050-251	-	B02	265	-	-	-	-	-	265	-	-	-	-	-
065-250	S01	-	-	230	230	-	-	-	-	230	230	-	-	-
065-250	-	B01	-	230	230	-	-	-	-	230	230	-	-	-
080-250	S01	-	-	235	-	-	-	-	-	235	-	-	-	-
080-250	-	B01	-	235	-	-	-	-	-	235	-	-	-	-
080-315	S03	-	220	-	-	-	-	-	220	-	-	-	-	-
080-315	-	B03	220	-	-	-	-	-	220	-	-	-	-	-
100-253	S02	-	-	256	-	-	-	-	256	256	-	-	-	-
100-253	-	B02	-	256	-	-	-	-	256	256	-	-	-	-
100-254	S01	-	-	256	-	-	-	-	-	-	-	-	-	-
100-254	-	B01	-	256	-	-	-	-	-	-	-	-	-	-
100-316	S03	-	-	312	-	-	-	-	312	-	-	-	-	-
100-316	-	B03	-	312	-	-	-	-	312	-	-	-	-	-
100-400	S04	-	-	408	408	-	-	-	-	408	408	-	-	-
100-400	S05	-	-	408	408	-	-	-	-	408	408	-	-	-
100-401	S04	-	-	404	404	-	-	-	-	404	404	-	-	-
100-401	S05	-	-	404	404	-	-	-	-	404	404	-	-	-
150-317	S03	-	-	309	309	-	-	-	309	309	-	-	-	-
150-317	-	B03	-	309	309	-	-	-	-	309	-	-	-	-
150-317	S05	-	-	309	309	-	-	-	309	309	-	-	-	-
150-400	S04	-	-	404	404	-	-	-	-	404	404	-	-	-
150-400	S05	-	-	404	404	-	-	-	-	404	404	-	-	-
150-403	S04	-	-	-	408	-	-	-	-	408	-	-	-	-
150-403	S05	-	-	408	408	-	-	-	408	408	-	-	-	-
150-503	S06	-	-	508	-	-	-	-	490	508	-	-	-	-
150-503	S07	-	-	508	-	-	-	-	490	508	-	-	-	-
151-403	S04	-	-	-	408	-	-	-	-	408	-	-	-	-
151-403	S05	-	-	408	408	-	-	-	408	408	-	-	-	-
200-315	S03	-	-	-	295	-	-	-	-	295	295	-	-	-
200-315	-	B03	-	-	295	-	-	-	-	295	295	-	-	-
200-316	S03	-	-	-	305	-	-	-	-	305	305	-	-	-
200-316	-	B03	-	-	305	-	-	-	-	305	305	-	-	-
200-317	S03	-	-	309	309	-	-	-	-	309	-	-	-	-
200-317	-	B03	-	309	309	-	-	-	-	309	-	-	-	-
200-317	S05	-	-	309	309	-	-	-	-	309	-	-	-	-
200-318	S03	-	-	309	-	-	-	-	-	309	-	-	-	-
200-318	-	B03	-	309	-	-	-	-	-	309	-	-	-	-
200-402	S04	-	-	408	408	-	-	-	-	408	408	-	-	-
200-402	S05	-	-	408	408	-	-	-	-	408	408	-	-	-
200-402	S06	-	-	408	408	-	-	-	-	408	408	-	-	-
200-403	S04	-	-	-	408	-	-	-	-	408	-	-	-	-
200-403	S05	-	-	408	408	-	-	-	-	408	-	-	-	-
200-403	S06	-	-	-	-	-	-	-	408	-	-	-	-	-
200-502	S06	-	-	-	508	-	-	-	-	508	-	-	-	-
200-502	S07	-	-	508	508	-	-	-	-	508	-	-	-	-
200-503	S06	-	-	-	504	-	-	-	-	504	-	-	-	-
200-503	S07	-	-	504	504	-	-	-	504	504	-	-	-	-
250-401	S04	-	-	380	404	-	-	-	-	404	404	-	-	-
250-401	S05	-	-	380	404	-	-	-	-	404	404	-	-	-

 37) Sélection pour une densité du fluide pompé de 1,0 kg/dm³. Nous consulter en cas de densités supérieures.

 38) Dans le cas de densités supérieures jusqu'à 1,2 kg/dm³ max. : respecter la densité du fluide pompé pour le diamètre de roue / la sélection du support de palier.

Taille	Support de palier		50 Hz						60 Hz					
	Sewatec	Sewabloc	2900	1450	960	725	580	480	1750	1160	875	700	585	500
250-401	S06	-	-	404	-	-	-	-	-	-	-	-	-	-
250-403	S04	-	-	-	408	408	-	-	-	408	408	-	-	-
250-403	S05	-	-	395	408	408	-	-	-	408	408	-	-	-
250-403	S06	-	-	408	-	-	-	-	408	-	-	-	-	-
250-632	S07	-	-	-	638	-	-	-	-	-	-	-	-	-
250-632	S08	-	-	-	-	-	-	-	-	638	-	-	-	-
250-900	S09	-	-	-	840	-	-	-	-	-	840	-	-	-
300-400	S04	-	-	-	388	388	388	-	-	-	388	388	-	-
300-400	S05	-	-	-	388	388	388	-	-	388	388	388	-	-
300-401	S04	-	-	-	408	408	408	-	-	-	408	408	-	-
300-401	S05	-	-	-	408	408	408	-	-	408	408	408	-	-
300-403	S05	-	-	-	408	408	408	-	-	408	408	408	-	-
300-500	S06	-	-	-	460	-	-	-	-	-	-	504	-	-
300-500	S07	-	-	-	504	-	-	-	-	-	504	504	-	-
300-505	S06	-	-	-	508	-	-	-	-	508	-	-	-	-
300-505	S07	-	-	508	-	-	-	-	-	508	-	-	-	-
350-500	S06	-	-	-	430	508	508	-	-	-	-	508	-	-
350-500	S07	-	-	-	508	508	508	-	-	-	508	508	-	-
350-503	S06	-	-	-	508	508	508	-	-	508	508	508	-	-
350-503	S07	-	-	-	508	-	-	-	-	-	-	-	-	-
350-632	S07	-	-	-	638	-	-	-	-	-	638	-	-	-
350-632	S08	-	-	-	638	-	-	-	-	-	638	-	-	-
350-633	S07	-	-	-	638	-	-	-	-	638	-	-	-	-
350-633	S08	-	-	-	-	-	-	-	-	638	-	-	-	-
350-710	S08	-	-	-	730	-	-	-	-	-	730	-	-	-
350-713	S08	-	-	-	738	-	-	-	-	738	-	-	-	-
400-500	S06	-	-	-	-	501	508	-	-	-	464	508	-	-
400-500	S07	-	-	-	508	508	508	-	-	-	508	508	-	-
400-632	S08	-	-	-	638	638	-	-	-	-	638	-	-	-
400-710	S09	-	-	-	739	739	-	-	-	-	739	-	-	-
400-713	S09	-	-	-	738	-	-	-	-	738	738	-	-	-
400-820	S09	-	-	-	830	-	-	-	-	-	830	-	-	-
500-634	S07	-	-	-	626	626	626	-	-	-	626	626	626	-
500-634	S08	-	-	-	626	626	626	-	-	-	626	626	626	-
500-710	S09	-	-	-	739	-	-	-	-	-	739	-	-	-
500-900	S09	-	-	-	-	908	908	-	-	-	-	908	908	-
500-900	S10	-	-	-	-	908	908	-	-	-	-	908	908	-
600-520	S07	-	-	-	-	532	-	-	-	-	-	532	-	-
600-710	S08	-	-	-	-	715	715	-	-	-	-	715	715	-
600-900	S10	-	-	-	-	908	908	-	-	-	-	908	908	-
700-902	S08	-	-	-	-	-	904	904	-	-	-	904	904	904
700-902	S09	-	-	-	-	904	904	-	-	-	-	-	-	-

Garniture d'étanchéité d'arbre

Légende

Symbole	Explication
x	Disponible
-	Non disponible
■	Hors standard

Supports de palier et versions de garnitures d'étanchéité d'arbre disponibles

Support de palier		Version standard		Variante définie ³⁹⁾		
Sewatec	Sewabloc	Garniture mécanique à soufflet en élastomère (NBR, Viton en option) ⁴⁰⁾	Garniture mécanique stationnaire avec ressort en dehors du fluide pompé (garniture cartouche Cartex S10)	Garniture cartouche KSB 4STQ	Garniture mécanique côté produit avec ressort protégé ⁴¹⁾	Garniture de presse-étoupe
S01	-	X	-	X	■	-
-	B01	X	-	X	■	-
S02	-	X	-	X	■	-
-	B02	X	-	X	■	-
S03	-	X	-	X	■	-
-	B03	X	-	X	■	-
S04	-	X	-	-	X	-
S05	-	X	-	■	X	X
S06	-	X	-	-	■	X
S07	-	X	-	-	■	X
S08	-	-	X	■	-	X
S09	-	-	X	■	-	X
S10	-	-	X	■	-	X

39) Les variantes définies impliquent un supplément de prix et un délai de livraison plus long.

40) Pour toutes les eaux usées et chargées

41) Pour fluides pompés très abrasifs ou chargés de matières solides métalliques (p. ex. des copeaux)

Caractéristiques techniques
Forme de roue F

Légende

Symbole	Explication
■	En option
X	Standard

Synoptique

Taille	Support de palier		Caractéristiques de pompe										Forme de roue F			
	Sewatec	Sewabloc	Orifice d'aspiration		Orifice de refoulement	Constante ressort de torsion	Garniture d'étanchéité d'arbre		Pressions limites		Diamètre trou de visite		Passage libre max.	Diamètre de roue max.	Diamètre de roue min.	Moment d'inertie J en eau
			[mm]	[mm]			[Nm/roue]	Garniture de presse-étoupe	Garniture mécanique	Pression de service max.	Pression d'épreuve max.	Corps				
050-215	S01	-	65	50	13000	-	X	10	15	-	80	42	210	130	0,09	
050-215	-	B01	65	50	13000	-	X	10	15	-	80	42	210	130	0,09	
050-216	S01	-	65	50	13000	-	X	10	15	-	80	25	210	120	0,025	
050-216	-	B01	65	50	13000	-	X	10	15	-	80	25	210	120	0,025	
065-215	S01	-	80	65	13000	-	X	6	9	-	80	65	210	120	0,025	
065-215	-	B01	80	65	13000	-	X	6	9	-	80	65	210	120	0,025	
065-217	S01	-	80	65	13000	-	X	7	10,5	-	80	65	200	120	0,02	
065-217	-	B01	80	65	13000	-	X	7	10,5	-	80	65	200	120	0,02	
080-215	S01	-	100	80	13000	-	X	6	9	-	120	76	200	120	0,025	
080-215	-	B01	100	80	13000	-	X	6	9	-	120	76	200	120	0,025	
080-216	S01	-	100	80	13000	-	X	7	10,5	-	120	80	210	120	0,025	
080-216	-	B01	100	80	13000	-	X	7	10,5	-	120	80	210	120	0,025	
080-217	S01	-	100	80	13000	-	X	6	9	-	120	76	200	120	0,025	
080-217	-	B01	100	80	13000	-	X	6	9	-	120	76	200	120	0,025	
080-252	S01	-	100	80	13000	-	X	6	9	-	120	76	210/250	150	0,095	
080-252	-	B01	100	80	13000	-	X	6	9	-	120	76	210/250	150	0,095	
080-253	S02	-	100	80	50000	-	X	8	12	-	120	76	265	150	0,14	
080-253	-	B02	100	80	50000	-	X	8	12	-	120	76	265	150	0,14	
080-317	S03	-	100	80	80000	-	X	10	15	-	120	76	240	150	0,14	
080-317	-	B03	100	80	80000	-	X	10	15	-	120	76	240	150	0,14	
100-215	S01	-	100	100	13000	-	X	6	9	100	120	100	210	120	0,025	
100-215	-	B01	100	100	13000	-	X	6	9	100	120	100	210	120	0,025	
100-251	S02	-	100	100	50000	-	X	6	9	118	120	100	265	249	0,119	
100-251	-	B02	100	100	50000	-	X	6	9	118	120	100	265	249	0,119	
100-252	S01	-	100	100	50000	-	X	6	9	118	120	100	210/265	170	0,119	
100-252	-	B01	100	100	50000	-	X	6	9	118	120	100	210/265	170	0,119	
100-253	S02	-	100	100	50000	-	X	6	9	118	120	100	265	249	0,119	
100-253	-	B02	100	100	50000	-	X	6	9	118	120	100	265	249	0,119	
100-254	S01	-	100	100	13000	-	X	6	9	118	120	100	210/265	170	0,119	
100-254	-	B01	100	100	13000	-	X	6	9	118	120	100	210/265	170	0,119	
100-316	S03	-	150	100	80000	-	X	6	9	90	150	100	310	236	0,075	
100-316	-	B03	150	100	80000	-	X	6	9	90	150	100	310	236	0,075	
100-401	S04	-	125	100	190000	-	X	10	15	120	120	100	390	325	0,475	
100-401	S05	-	125	100	220000	■	X	10	15	120	120	100	390	325	0,475	
150-315	S03	-	150	150	80000	-	X	6	9	118	150	120	290	250	0,214	

2580.5/26-FR

Taille	Support de palier		Caractéristiques de pompe									Forme de roue F			
			Orifice d'aspiration		Orifice de refoulement		Constante ressort de torsion	Garniture d'étanchéité d'arbre		Pressions limites		Diamètre trou de visite		Passage libre max.	Diamètre de roue max.
	Sewatec	Sewabloc	[mm]	[mm]	[Nm/roue]	Garniture de presse-étoupe		Garniture mécanique	Pression de service max.	Pression d'épreuve max.	Corps	Pièce intermédiaire à brides			
								[bar]	[bar]	[mm]	[mm]	[mm]	[mm]	[mm]	[mm]
150-315	-	B03	150	150	80000	-	X	6	9	118	150	120	290	250	0,214
150-401	S04	-	150	150	190000	-	X	10	15	120	200	135	390	325	0,475
150-401	S05	-	150	150	220000	■	X	10	15	120	200	135	390	325	0,475

Forme de roue E

Légende

Symbole	Explication
■	En option
✕	Standard

Synoptique

Taille	Support de palier		Caractéristiques de pompe										Forme de roue E			
			Orifice d'aspiration	Orifice de refoulement	Constante ressort de torsion	Garniture d'étanchéité d'arbre		Pressions limites		Diamètre trou de visite		Passage libre max.	Diamètre de roue max.	Diamètre de roue min.	Moment d'inertie J en eau	
	Garniture de presse-étoupe	Garniture mécanique				Pression de service max.	Pression d'épreuve max.	Corps	Pièce intermédiaire à brides							
	Sewatec	Sewabloc	[mm]	[mm]	[Nm/roue]			[bar]	[bar]	[mm]	[mm]	[mm]	[mm]	[mm]	[kgm ²]	
065-216	S02	-	80	65	50000	-	✕	6	9	-	80	65	183	140	0,02	
065-216	-	B02	80	65	50000	-	✕	6	9	-	80	65	183	140	0,02	
080-216	S02	-	100	80	50000	-	✕	7	10,5	-	120	76	210	160	0,035	
080-216	-	B02	100	80	50000	-	✕	7	10,5	-	120	76	210	160	0,035	
080-253	S02	-	100	80	50000	-	✕	6	9	-	120	76	270	210	0,14	
100-250	S01	-	100	100	13000	-	✕	6	9	118	120	100	245	-	0,16	
100-253	S02	-	150	100	50000	-	✕	6	9	118	120	76	270	210	0,17	
100-253	-	B02	150	100	50000	-	✕	6	9	118	120	76	270	210	0,17	
100-317	S03	-	125	100	80000	-	✕	7	10,5	85	120	76	328	286	0,25	
100-401	S04	-	125	100	190000	-	✕	10	15	120	120	80	412	389	0,65	
100-401	S05	-	125	100	220000	■	✕	10	15	120	120	80	412	389	0,65	
150-317	S03	-	150	150	80000	-	✕	6	9	118	150	110	320	232	0,31	
150-401	S05	-	150	150	220000	■	✕	10	15	120	200	135	407	348	0,68	
150-401	S06	-	150	150	370000	■	✕	10	15	120	200	135	388	348	0,68	
200-401	S04	-	200	200	190000	-	✕	10	15	120	200	135	388	348	0,68	
200-401	S05	-	200	200	220000	■	✕	10	15	120	200	135	388	348	0,68	
200-401	S06	-	200	200	370000	■	✕	10	15	200	200	135	407	348	0,68	
200-500	S05	-	200	200	220000	■	✕	10	15	118	200	150	508	420	2,07	
200-500Ex	S05	-	200	200	220000	■	✕	10	15	200	200	200	500	500	3,47	
250-500	S06	-	250	250	370000	■	✕	10	15	200	200	180	516	454	3,22	
250-500	S07	-	250	250	1020000	■	✕	10	15	200	200	180	516	454	3,22	
250-630	S07	-	250	250	1020000	■	✕	10	15	200	143	196	640	540	6,56	
250-630	S08	-	250	250	1400000	■	✕	10	15	200	143	196	640	540	6,56	
300-630	S07	-	300	300	1020000	■	✕	10	15	200	200	220	640	530	7,25	
300-630	S08	-	300	300	1400000	■	✕	10	15	200	200	220	640	530	7,25	
350-710	S07	-	400	350	1020000	■	✕	6	9	200	200	280	740	670	15,21	
350-710	S08	-	400	350	1400000	■	✕	6	9	200	200	280	740	670	15,21	

Forme de roue D

Légende

Symbole	Explication
■	En option
✕	Standard

Tableau synoptique

Taille	Support de palier		Caractéristiques de pompe										Forme de roue D			
			Orifice d'aspiration	Orifice de refoulement	Constante ressort de torsion	Garniture d'étanchéité d'arbre		Pressions limites		Diamètre trou de visite		Nombre de canaux	Passage libre max.	Diamètre de roue max.	Diamètre de roue min.	Moment d'inertie J en eau
	Garniture de presse-étoupe	Garniture mécanique				Pression de service max.	Pression d'épreuve max.	Corps	Pièce intermédiaire à brides							
	Sewatec	Sewabloc	[mm]	[mm]	[Nm/roue]			[bar]	[bar]	[mm]	[mm]	[mm]	[mm]	[mm]	[kgm ²]	
080-315	S03	-	100	80	80000	-	✕	10	15	-	120	1	70	260	242	0,124
080-315	S05	-	100	80	220000	-	✕	10	15	-	120	1	70	260	242	0,124
080-315	-	B03	100	80	80000	-	✕	10	15	-	120	1	70	260	242	0,124
080-316	S03	-	125	80	80000	-	✕	10	15	-	120	1	70	306	280	0,222
080-316	-	B03	125	80	80000	-	✕	10	15	-	120	1	70	306	280	0,222
080-317	S03	-	100	80	80000	-	✕	10	15	-	120	1	75	220	180	0,0471
080-317	-	B03	100	80	80000	-	✕	10	15	-	120	1	75	220	180	0,0471
100-253	S02	-	150	100	50000	-	✕	6	9	118	120	1	76	265	234	0,115
100-253	-	B02	150	100	50000	-	✕	6	9	118	120	1	76	265	234	0,115
100-315	S05	-	125	100	220000	-	✕	10	15	100	120	1	75	222	196	0,065
100-316	S03	-	150	100	80000	-	✕	10	15	100	150	1	85	306	270	0,223
100-316	-	B03	150	100	80000	-	✕	10	15	100	150	1	85	306	270	0,223
150-253	S02	-	150	150	50000	-	✕	6	9	120	150	1	100	254	225	0,150
150-253	-	B02	150	150	50000	-	✕	6	9	120	150	1	100	254	225	0,150
150-315	S03	-	150	150	80000	-	✕	6	9	118	150	1	100	317	280	0,289
150-315	-	B03	150	150	80000	-	✕	6	9	118	150	1	100	317	280	0,289
150-400	S05	-	200	150	220000	■	✕	10	15	100	200	1	100	363	326	0,573
150-401	S05	-	250	150	220000	■	✕	10	15	120	200	1	110	412	370	0,999
150-401	S06	-	250	150	370000	■	✕	10	15	120	200	1	110	412	370	0,999
200-315	S03	-	200	200	80000	-	✕	6	9	118	200	1	100	315	280	0,261
200-315	-	B03	200	200	80000	-	✕	6	9	118	200	1	100	315	280	0,261
200-400	S05	-	250	200	220000	■	✕	10	15	125	200	1	100	402	355	0,825
200-400	S06	-	250	200	370000	■	✕	10	15	125	200	1	100	402	355	0,825
250-400	S05	-	250	250	220000	■	✕	10	15	143	200	1	120	375	320	0,653
250-400	S06	-	250	250	370000	■	✕	10	15	143	200	1	120	375	320	0,653
300-400	S05	-	300	300	220000	■	✕	10	15	143	200	1	150	408	375	0,925
300-400	S06	-	300	300	370000	■	✕	10	15	143	200	1	150	408	375	0,925

Forme de roue K

Légende

Symbole	Explication
■	En option
x	Standard

Synoptique

Taille	Support de palier		Caractéristiques de pompe										Forme de roue K			
			Orifice d'aspiration	Orifice de refoulement	Constante ressort de torsion	Garniture d'étanchéité d'arbre		Pressions limites		Diamètre trou de visite		Nombre de canaux	Passage libre max.	Diamètre de roue max.	Diamètre de roue min.	Moment d'inertie J en eau
	Garniture de presse-étoupe	Garniture mécanique				Pression de service max.	Pression d'épreuve max.	Corps	Pièce intermédiaire à brides							
	Sewatec	Sewabloc	[mm]	[mm]	[Nm/roue]			[bar]	[bar]	[mm]	[mm]	[mm]	[mm]	[mm]	[kgm ²]	
050-250	S01	-	65	50	13000	-	x	10	15	-	80	3	15	260	150	0,05
050-250	-	B01	65	50	13000	-	x	10	15	-	80	3	15	260	150	0,05
050-251	S02	-	65	50	50000	-	x	10	15	-	80	3	15	256	150	0,05
050-251	-	B02	65	50	50000	-	x	10	15	-	80	3	15	256	150	0,05
065-250	S01	-	80	65	13000	-	x	6	9	-	80	2	50	230	170	0,08
065-250	-	B01	80	65	13000	-	x	6	9	-	80	2	50	230	170	0,08
080-250	S01	-	100	80	13000	-	x	6	9	-	120	2	71	235	205	0,08
080-250	-	B01	100	80	13000	-	x	6	9	-	120	2	71	235	205	0,08
080-315	S03	-	100	80	80000	-	x	10	15	-	120	2	33	220	140	0,07
080-315	S05	-	100	80	220000	-	x	10	15	-	120	2	33	220	140	0,07
080-315	-	B03	100	80	80000	-	x	10	15	-	120	2	33	220	140	0,07
100-253	S02	-	150	100	50000	-	x	6	9	118	120	2	76	256	200	0,15
100-253	-	B02	150	100	50000	-	x	6	9	118	120	2	76	256	200	0,15
100-254	S01	-	100	100	13000	-	x	6	9	118	120	2	71	256	210	0,07
100-254	-	B01	100	100	13000	-	x	6	9	118	120	2	71	256	210	0,07
100-316	S03	-	150	100	80000	-	x	6	9	90	150	2	76	309	235	0,13
100-316	-	B03	150	100	80000	-	x	6	9	90	150	2	76	309	235	0,13
100-400	S04	-	150	100	190000	-	x	10	15	100	150	2	76	408	355	1,1
100-400	S05	-	150	100	220000	■	x	10	15	100	150	2	76	408	355	1,1
100-401	S04	-	125	100	190000	-	x	10	13	120	120	2	50	404	310	0,50
100-401	S05	-	125	100	220000	■	x	10	13	120	120	2	50	404	310	0,50
150-317	S03	-	150	150	80000	-	x	6	9	100	150	2	76	309	250	0,28
150-317	S05	-	150	150	220000	■	x	6	9	100	150	2	76	309	250	0,28
150-317	-	B03	150	150	80000	-	x	6	9	100	150	2	76	309	250	0,28
150-400	S04	-	200	150	190000	-	x	10	15	100	200	3	76	404	300	0,83
150-400	S05	-	200	150	220000	■	x	10	15	100	200	3	76	404	300	0,83
150-403	S04	-	200	150	190000	-	x	10	15	100	200	2	76	408	340	0,691
150-403	S05	-	200	150	220000	■	x	10	15	100	200	2	76	408	340	0,691
150-503	S06	-	150	150	370000	■	x	10	15	118	150	2	76	508	400	0,91
150-503	S07	-	150	150	1020000	■	x	10	15	118	150	2	76	508	400	0,91
151-403	S04	-	200	150	190000	-	x	10	15	100	200	2	76	408	300	0,691
151-403	S05	-	200	150	220000	■	x	10	15	100	200	2	76	408	300	0,691
200-315	S03	-	200	200	80000	-	x	6	9	118	200	3	70	295	210	0,22
200-315	-	B03	200	200	80000	-	x	6	9	118	200	3	70	295	210	0,22
200-316	S03	-	200	200	80000	-	x	6	9	118	200	2	100	305	230	0,22
200-316	-	B03	200	200	80000	-	x	6	9	118	200	2	100	305	230	0,22
200-317	S03	-	200	200	80000	-	x	4	6	118	200	3	76	309	240	0,40
200-317	S05	-	200	200	220000	■	x	4	6	118	200	3	76	309	240	0,40
200-317	-	B03	200	200	80000	-	x	4	6	118	200	3	76	309	240	0,40

2580.5/26-FR

Taille	Support de palier		Caractéristiques de pompe										Forme de roue K			
			Orifice d'aspiration		Orifice de refoulement		Constante ressort de torsion	Garniture d'étanchéité d'arbre		Pressions limites		Diamètre trou de visite		Nombre de canaux	Passage libre max.	Diamètre de roue max.
	Sewatec	Sewabloc	[mm]	[mm]	[Nm/roue]	Garniture de presse-étoupe		Garniture mécanique	Pression de service max.	Pression d'épreuve max.	Corps	Pièce intermédiaire à brides				
								[bar]	[bar]	[mm]	[mm]		[mm]	[mm]	[mm]	[kgm ²]
200-318	S03	-	200	200	80000	-	X	4	6	118	200	2	100	309	230	0,28
200-318	-	B03	200	200	80000	-	X	4	6	118	200	2	100	309	230	0,28
200-401	S04	-	200	200	190000	-	X	10	15	200	200	3	80	408	300	0,52
200-402	S04	-	200	200	190000	-	X	10	15	140	200	3	80	408	300	0,52
200-402	S05	-	200	200	220000	■	X	10	15	140	200	3	80	408	300	0,52
200-402	S06	-	200	200	370000	■	X	10	15	140	200	3	80	408	300	0,52
200-403	S04	-	200	200	190000	-	X	10	15	140	200	2	90	408	300	0,931
200-403	S05	-	200	200	220000	■	X	10	15	140	200	2	90	408	300	0,931
200-502	S06	-	200	200	370000	■	X	10,2	15	118	200	3	76	504	400	0,83
200-502	S07	-	200	200	1020000	■	X	10,2	15	118	200	3	76	504	400	0,83
200-503	S06	-	200	200	370000	■	X	10	15	118	200	2	90	504	400	1,636
200-503	S07	-	200	200	1020000	■	X	10	15	118	200	2	90	504	400	1,636
250-401	S04	-	250	250	190000	-	X	10	15	143	200	2	105	404	310	0,56
250-401	S05	-	250	250	220000	■	X	10	15	143	200	2	105	404	310	0,56
250-401	S06	-	250	250	370000	■	X	10	15	143	200	2	105	404	310	0,56
250-403	S04	-	250	250	190000	-	X	10	15	143	200	2	107	408	300	1,13
250-403	S05	-	250	250	220000	■	X	10	15	143	200	2	107	408	300	1,13
250-403	S06	-	250	250	370000	■	X	10	15	143	200	2	107	408	300	1,13
250-632	S07	-	250	250	1020000	■	X	10	15	143	200	3	105	638	500	5,684
250-632	S08	-	250	250	1400000	■	X	10	15	143	200	3	105	638	500	5,684
250-900	S09	-	350	250	2500000	■	X	13	19,5	100	-	3	110	840	717	19,03
300-400	S04	-	300	300	190000	-	X	10	15	143	200	3	100	388	332	0,75
300-400	S05	-	300	300	220000	■	X	10	15	143	200	3	100	388	332	0,75
300-401	S04	-	300	300	190000	-	X	10	15	143	200	2	135	408	367	0,75
300-401	S05	-	300	300	220000	■	X	10	15	143	200	2	135	408	367	0,75
300-403	S05	-	300	300	220000	■	X	10	15	143	200	2	110	408	300	1,439
300-500	S06	-	300	300	370000	■	X	6	9	143	200	3	100	504	430	1,48
300-500	S07	-	300	300	1020000	■	X	6	9	143	200	3	100	504	430	1,48
300-505	S06	-	300	300	370000	■	X	10	15	143	200	3	127	508	400	2,919
300-505	S07	-	300	300	1020000	■	X	10	15	143	200	3	127	508	400	2,919
350-500	S06	-	350	350	370000	■	X	6	9	143	200	3	110	508	393	3,12
350-500	S07	-	350	350	1020000	■	X	6	9	143	200	3	110	508	393	3,12
350-503	S06	-	350	350	370000	■	X	6	9	143	200	2	140	508	400	4,073
350-503	S07	-	350	350	1020000	■	X	6	9	143	200	2	140	508	400	4,073
350-632	S07	-	350	350	1020000	■	X	10	15	143	200	3	140	638	500	6,451
350-632	S08	-	350	350	1400000	■	X	10	15	143	200	3	140	638	500	6,451
350-633	S07	-	350	350	1020000	■	X	10	15	143	200	2	140	638	500	6,978
350-633	S08	-	350	350	1400000	■	X	10	15	143	200	2	140	638	500	6,978
350-710	S08	-	400	350	1400000	■	X	10	15	143	200	3	110	730	580	10,6
350-713	S08	-	350	350	1400000	■	X	13	19,5	143	200	2	125	738	580	14,557
400-500	S06	-	400	400	370000	■	X	6	9	200	200	3	130	508	355	3,37
400-500	S07	-	400	400	1020000	■	X	6	9	200	200	3	130	508	355	3,37
400-632	S08	-	500	400	1400000	■	X	6	9	200	200	3	142	638	527	9,074
400-710	S09	-	500	400	2500000	■	X	10	15	150	200	3	145	739	587	16,0
400-713	S09	-	500	400	2500000	■	X	8	13,5	200	200	2	145	738	580	15,894
400-820	S09	-	500	400	2500000	■	X	13	19,5	143	-	3	125	830	659	17,79

Taille	Support de palier		Caractéristiques de pompe										Forme de roue K				
	Sewatec	Sewabloc	Orifice d'aspiration		Orifice de refoulement	Constante ressort de torsion	Garniture d'étanchéité d'arbre		Pressions limites		Diamètre trou de visite		Nombre de canaux	Passage libre max.	Diamètre de roue max.	Diamètre de roue min.	Moment d'inertie J en eau
			[mm]	[mm]			Garniture de presse-étoupe	Garniture mécanique	Pression de service max.	Pression d'épreuve max.	Corps	Pièce intermédiaire à brides					
	[Nm/roue]	[bar]	[bar]	[mm]	[mm]	[mm]	[mm]	[mm]	[mm]	[mm]	[mm]	[mm]	[mm]	[kgm ²]			
500-634	S07	-	500	500	1020000	■	✗	5	7,5	200	200	3	132	638	500	9,503	
500-634	S08	-	500	500	1400000	■	✗	5	7,5	200	200	3	132	638	500	9,503	
500-710	S09	-	500	500	2500000	■	✗	8	12	200	-	3	150	700	586	16,0	
500-900	S09	-	600	500	2500000	■	✗	9	13,5	200	-	3	178	908	721	45,0	
500-900	S10	-	600	500	5000000	■	✗	9	13,5	200	-	3	178	908	721	45,0	
600-520	S07	-	500	600	1020000	■	✗	4	6	200	200	3	145	532	457	7,02	
600-710	S08	-	600	600	1400000	■	✗	4	6	200	200	3	165	736	664	16,96	
600-900	S10	-	700	600	5000000	■	✗	9	13,5	200	-	3	180	908	760	50,0	
700-902	S08	-	800	700	1400000	■	✗	3,5	5	200	200	3	190	904	738	40,0	
700-902	S09	-	800	700	1500000	■	✗	4,7	6,11	200	200	3	190	904	738	40,0	

Vitesses de rotation pour la Sewatec 3H

Les moteurs utilisés sont des moteurs électriques de série, forme de construction B5/V1 jusqu'à 200 L, à partir de 225 S forme de construction B3.

Vitesses de rotation de la pompe Sewatec 3H [t/min]

Paramètre		Valeur													
Rapport de démultiplication [i]		1,0	1,06	1,12	1,2	1,25	1,34	1,4	1,5	1,6	1,7	1,8	1,9	2,0	
n _M [t/min]	960	-	-	-	-	-	-	685	640	600	565	535	505	480	
	1450	1450	1540	1620	1740	1810	1940	2030	2180	2320	2470	2610	2760	2900	
		1450	1370	1295	1210	1160	1080	1035	965	905	850	805	765	725	
	2900	2900	2735	2590	2415	2320	2165	2070	1935	1815	1705	1610	1525	1450	

Remarque :

- La vitesse de rotation maximale admissible se lit sur les courbes caractéristiques en fonction de la vitesse.
- Les roues F, E et D ne peuvent pas être rognées. Il existe plusieurs diamètres par diamètre nominal.
- Les roues K peuvent être rognées. Pour des raisons de rendement, il est conseillé de réaliser le point de fonctionnement avec le diamètre de roue maximal à l'aide des rapports de démultiplication indiqués ci-dessus.
- Le rapport de démultiplication maximum est de 2:1.
- Compte tenu du niveau de bruit, il convient de préférer les moteurs 4 pôles aux moteurs 2 pôles.
- Compte tenu du niveau de prix, il convient de préférer les moteurs 4 pôles aux moteurs à nombre de pôles plus élevé.
- Des volants d'inertie dotés d'un certain diamètre peuvent être utilisés dans les limites de certains entre-axes.

Puissance moteur

Puissance moteur, 50 Hz

Taille de moteur	Puissance moteur suivant CEI IP55 [kW] ⁴²⁾			
	50 Hz			
	2900 t/min	1450 t/min	960 t/min	750 t/min
100 L	3	2,2 3	1,5	0,75 1,1
112 M	4	4	2,2	1,5
132 S	5,5 7,5	5,5	3	2,2
132 M	-	7,5	4 5,5	3
160 M	11 15	11	7,5	4 5,5
160 L	18,5	15	11	7,5
180 M	22	18,5	-	-
180 L	-	22	15	11
200 L	30 37	30	18,5 22	15
225 S	-	37	-	18,5
225 M	45	45	30	22
250 M	55	55	37	30
280 S	75	75	45	37
280 M	90	90	55	45
315 S	110	110	75	55
315 M	132	132	90	75
315 L	-	160 200	110 132 160 200	90 110 132
315 (Siemens 1LE5)	-	250 315	250	160 200

42) Les puissances affectées aux différentes tailles de moteur peuvent différer d'un constructeur à l'autre.

Taille de moteur	Puissance moteur suivant CEI IP55 [kW] ⁴²⁾			
	50 Hz			
	2900 t/min	1450 t/min	960 t/min	750 t/min
355 (Siemens 1LE5)	-	355 400 500	315 355 400	250 315
400 (Siemens)	-	560 630 710	450 500 560	355 400 425 450
450 (Siemens)	-	-	615 630 690	485 500 545 560 600 630

Puissance moteur, 60 Hz

Taille de moteur	Puissance moteur ⁴²⁾ suivant CEI IP55 [kW]		
	1750 t/min	1160 t/min	875 t/min
100 L	2,55 3,45	1,75	1,3
112 M	4,55	2,55	1,75
132 S	6,3	3,45	2,55
132 M	8,6	4,6 6,3	3,45
160 M	12,6	8,6	4,6 6,3
160 L	17,3	12,6	8,6
180 M	18,5	-	-
180 L	25,3	18	13,2
200 L	34,5	22 26,5	18
225 S	42,5	-	22
225 M	52	36	26,5
250 M	63	44,5	36
280 S	86	54	44,5
280 M	104	66	54
315 S	127	90	66
315 M	152	108	90
315 L	184 230 300 400	132 158 192 240	108 132 158
315	288 362	-	-
355	408 460 575	-	-
400	644 725	-	-

Réserve de puissance

Puissance absorbée de la pompe [kW]	Réserve de puissance conseillée pour le moteur [%]
≤ 7,5	≈ 30 (≥ 1 kW)
> 7,5 jusqu'à 22	≈ 20
> 22 jusqu'à 55	≈ 15
> 55	≈ 10

Grilles de sélection

Sewatec/Sewabloc F + *F-max, n = 2900-960 t/min (grille de sélection en fonction de la vitesse)

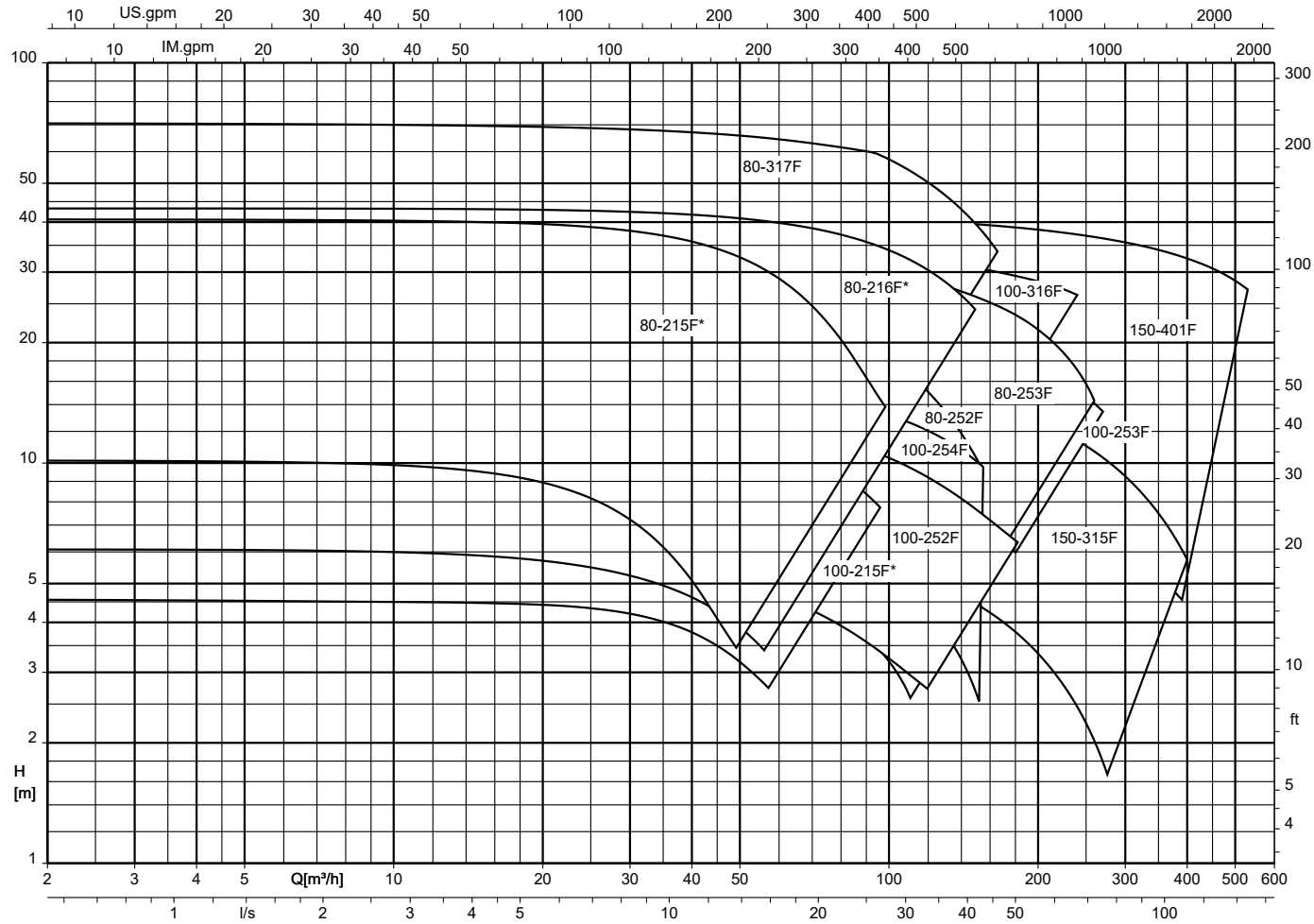

Sewatec/Sewabloc F + *F-max, n = 2900/1450/960 t/min (grille de sélection en fonction du diamètre)

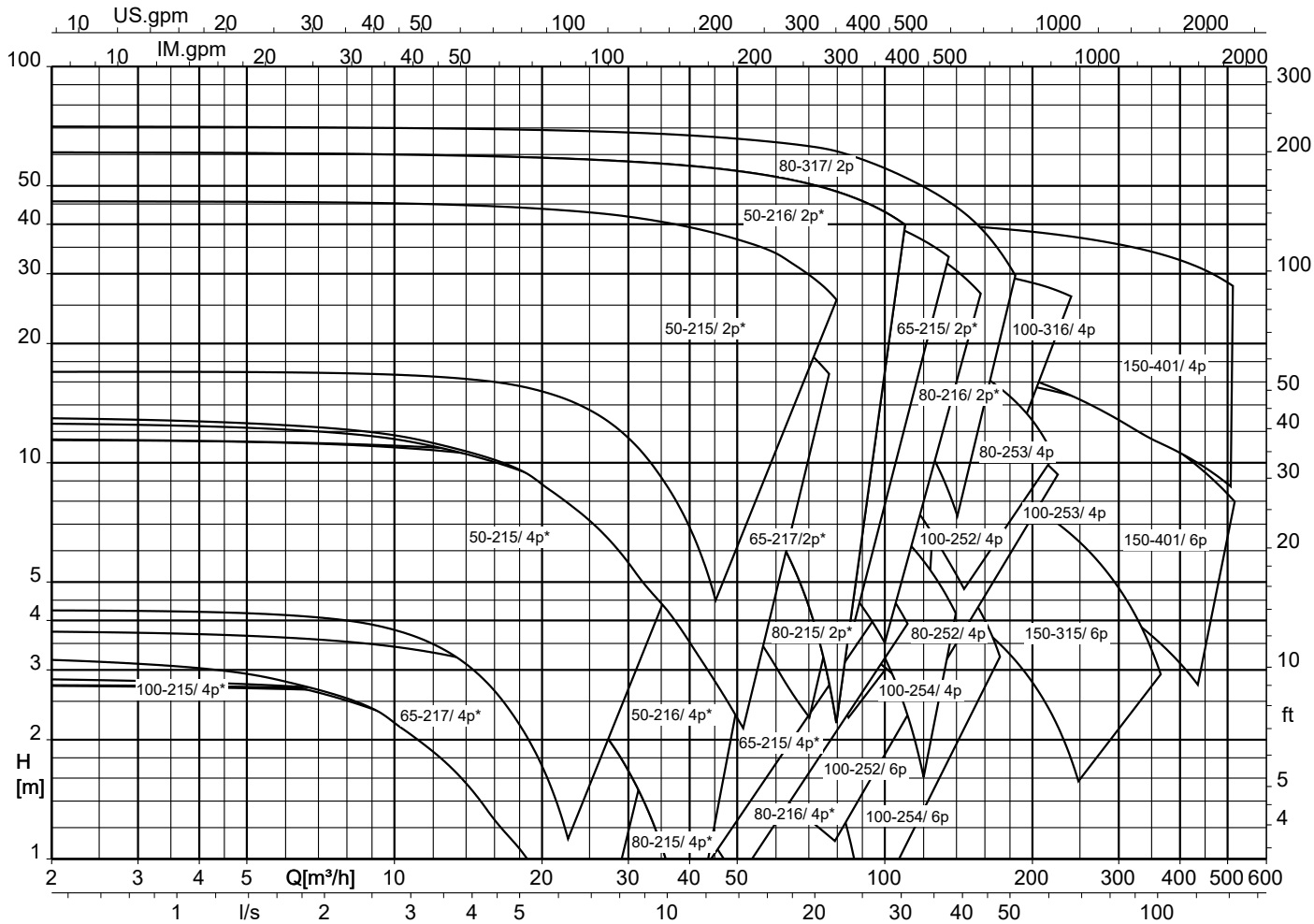

Sewatec/Sewabloc E + *E-max, n = 1450-480 t/min (grille de sélection en fonction de la vitesse)

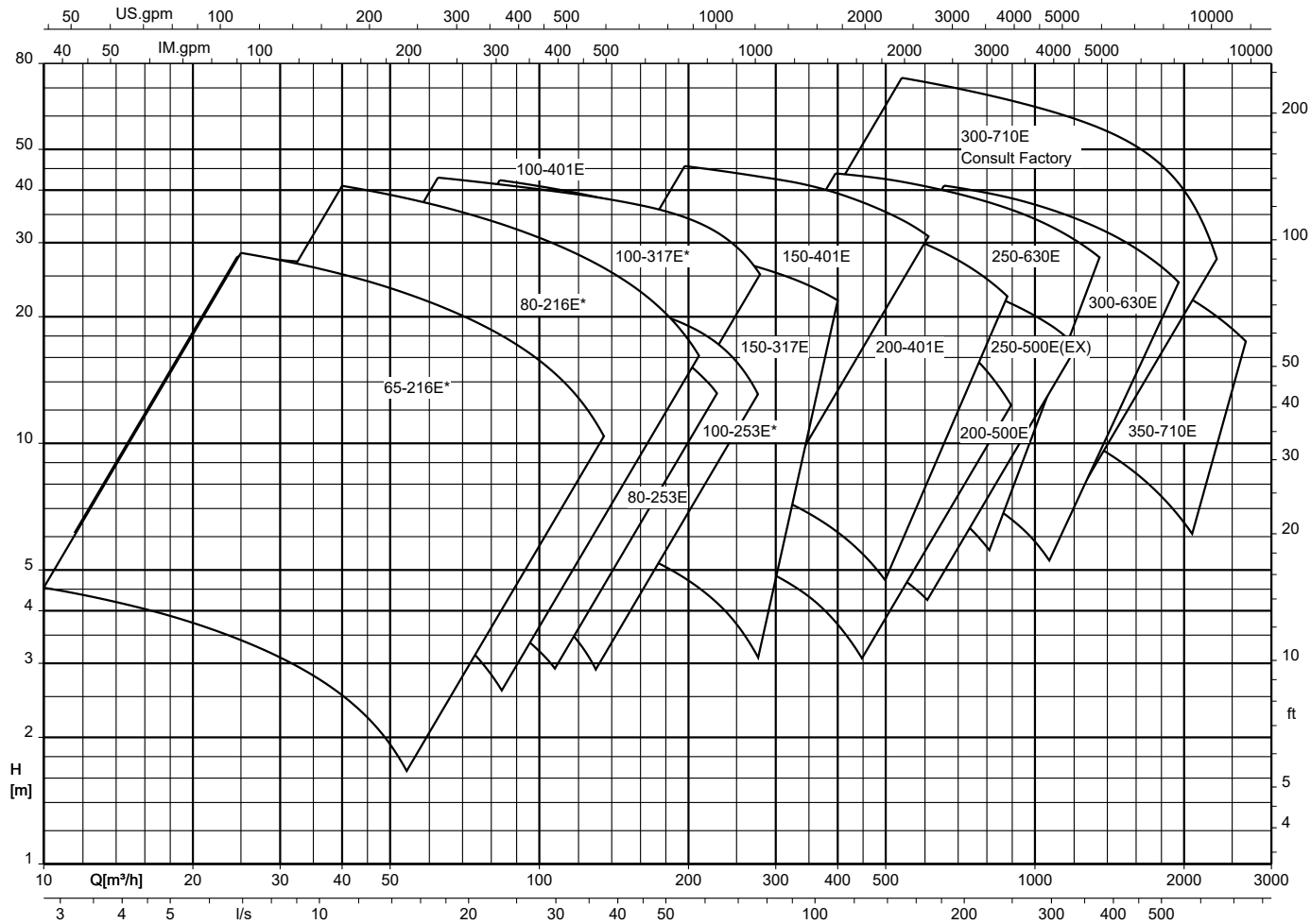

Sewatec/Sewabloc E + *E-max, n = 1450/960/725/580/480 t/min (grille de sélection en fonction du diamètre)

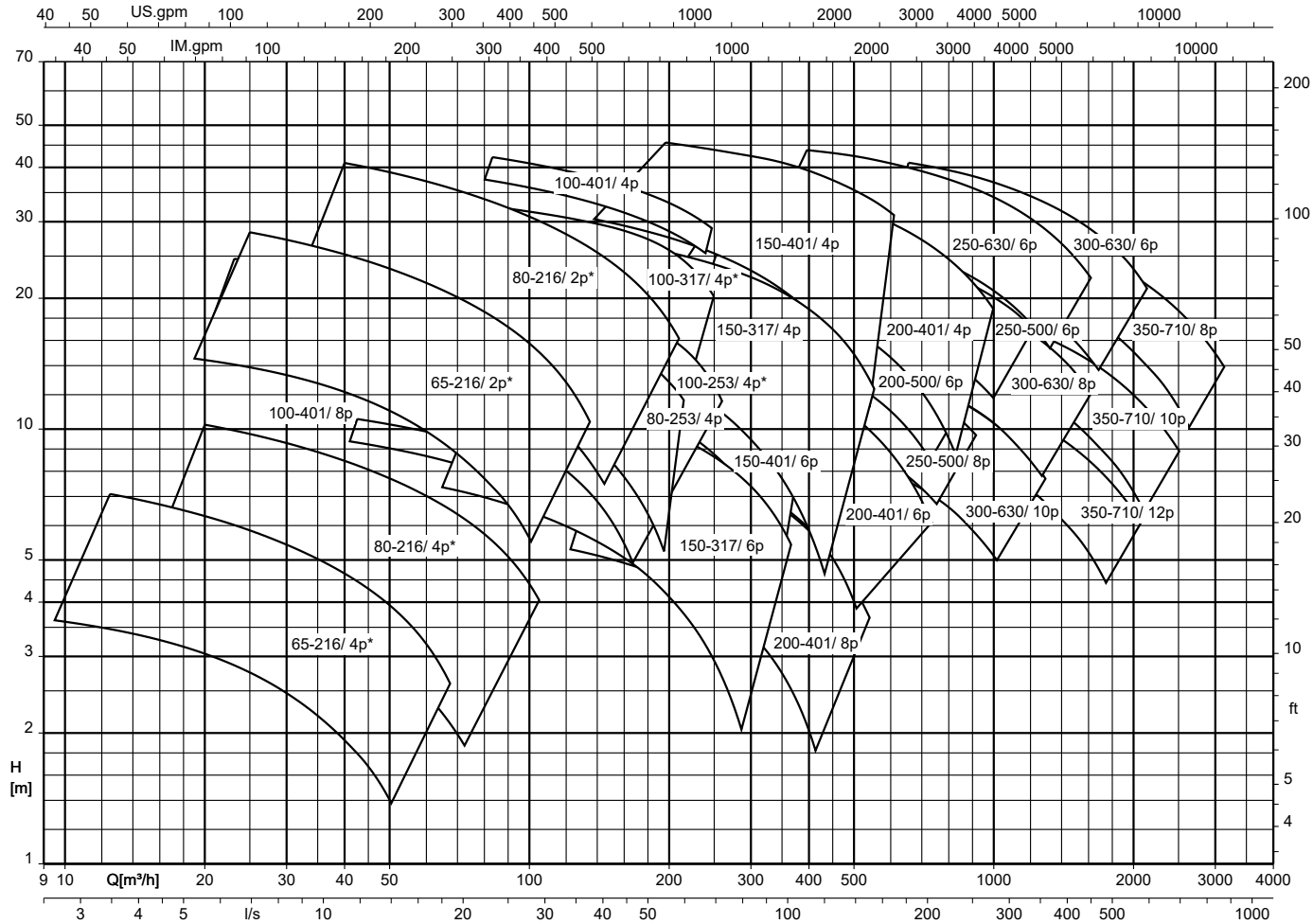

Sewatec/Sewabloc D, n = 2900-960 t/min (grille de sélection en fonction de la vitesse)

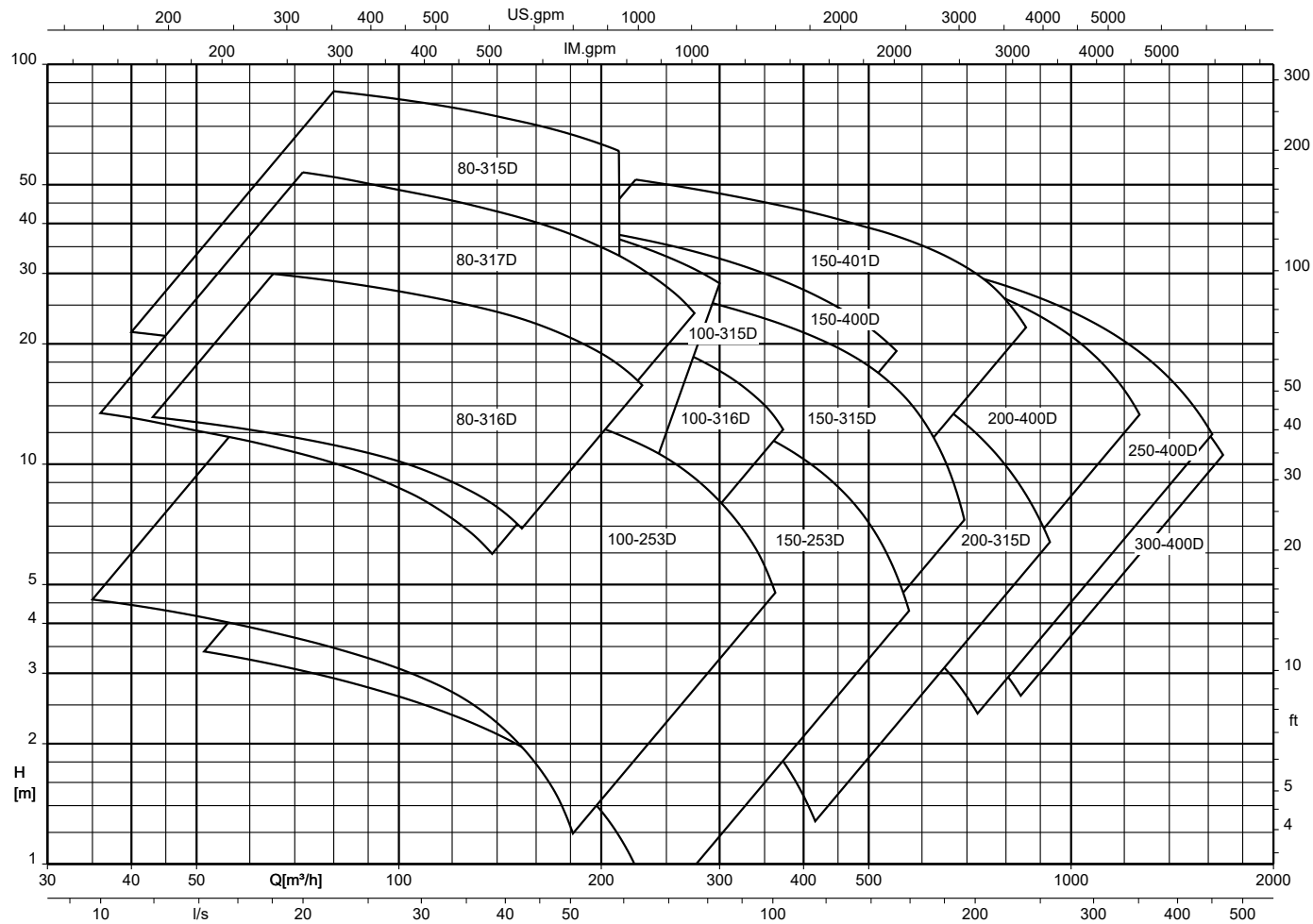

Sewatec/Sewabloc D, n = 2900/1450/960 t/min (grille de sélection en fonction du diamètre)

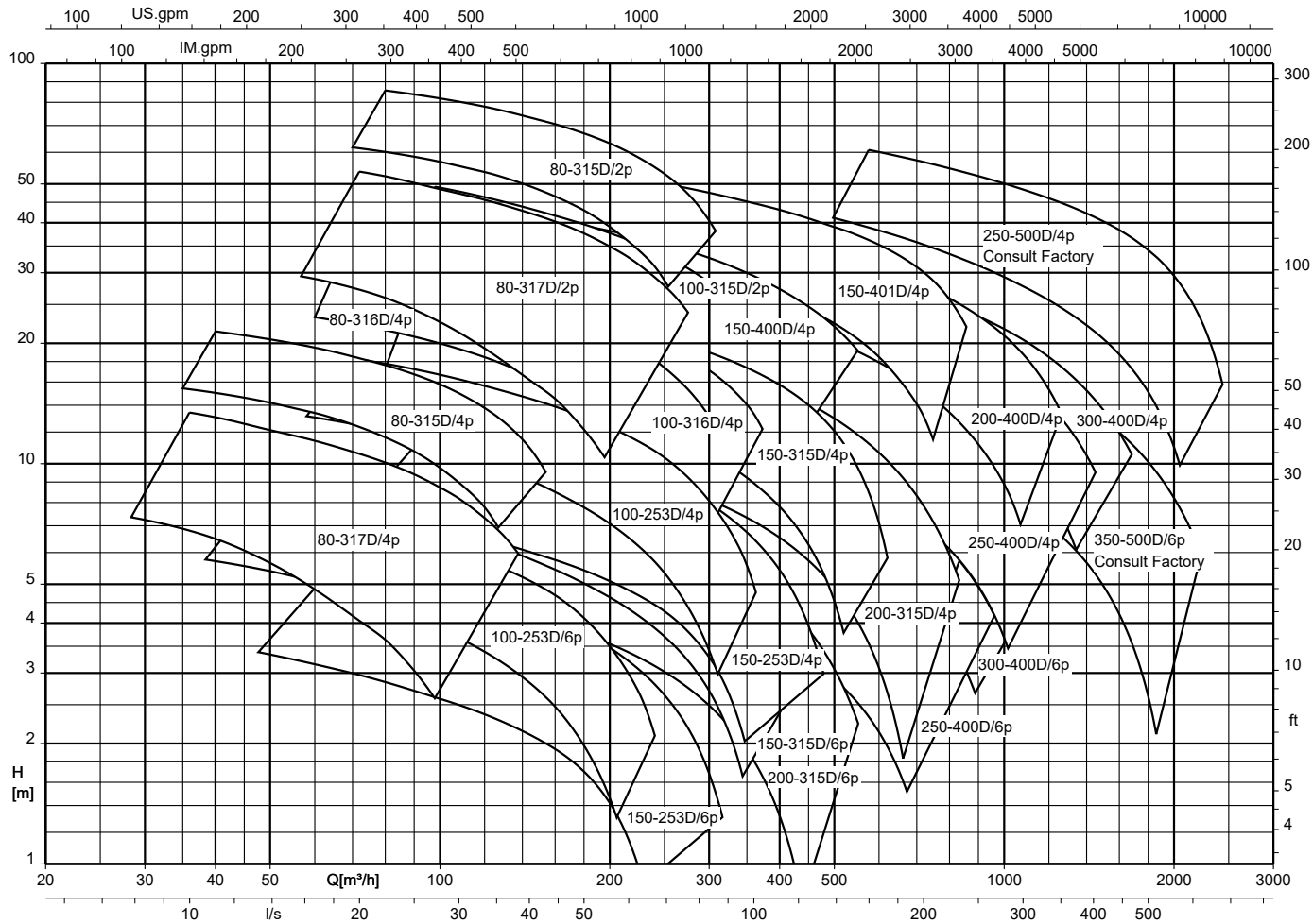

Sewatec/Sewabloc K + *K-max, n = 2900-480 t/min (grille de sélection en fonction de la vitesse)

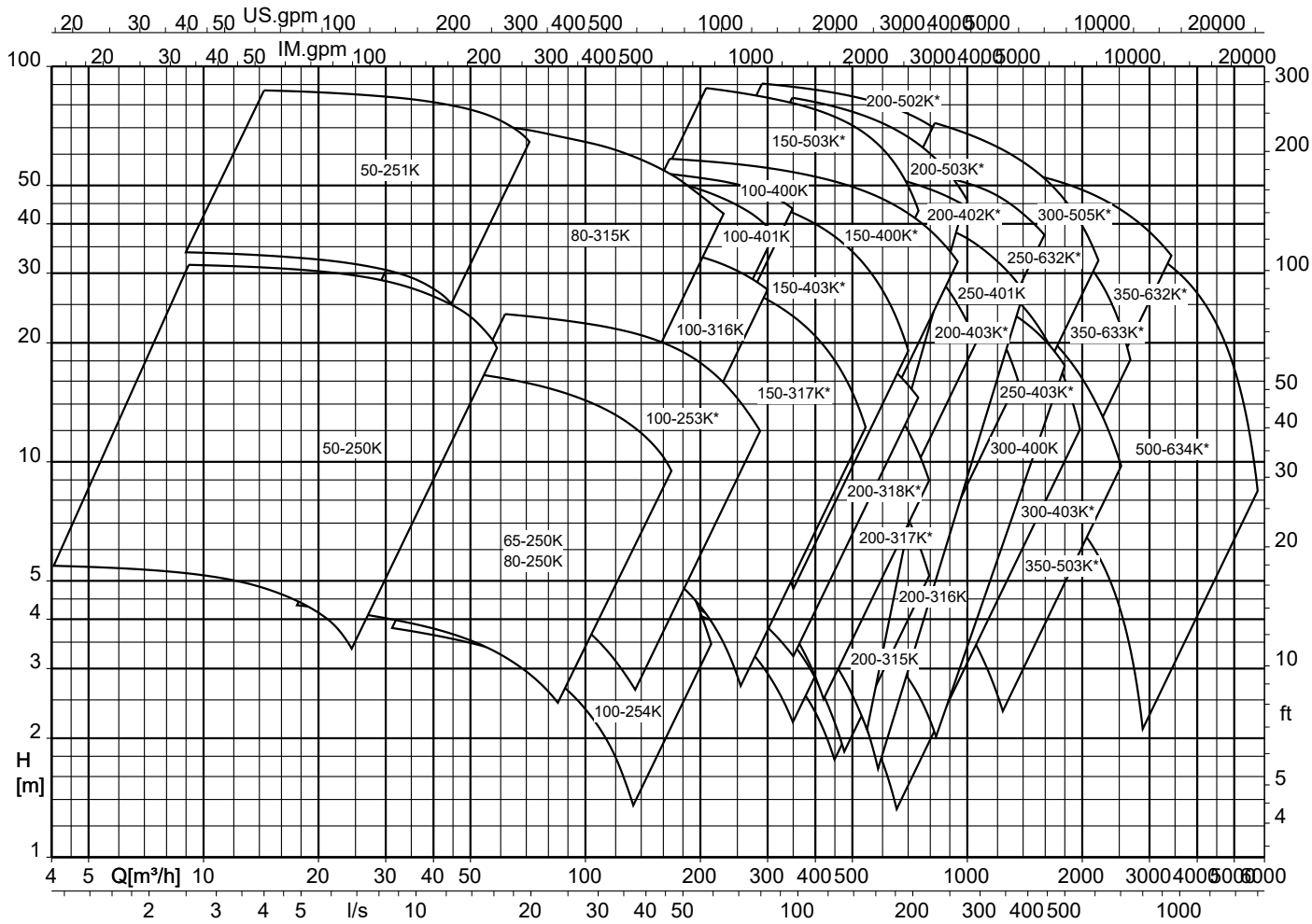

Sewatec/Sewabloc K + *K-max, n = 2900/1450 t/min (grille de sélection en fonction du diamètre)

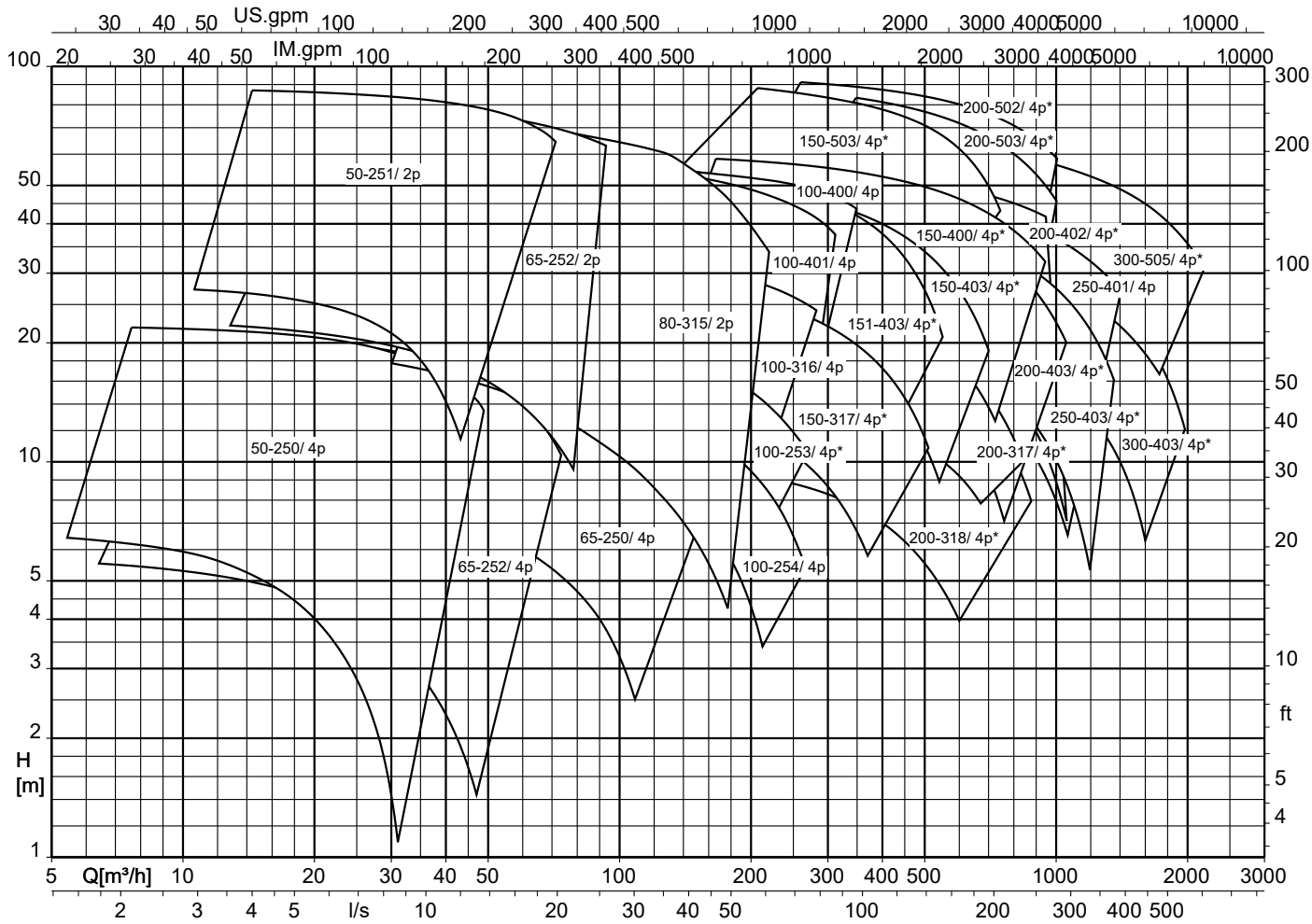

Sewatec/Sewabloc K + *K-max, n = 960 t/min (grille de sélection en fonction du diamètre)

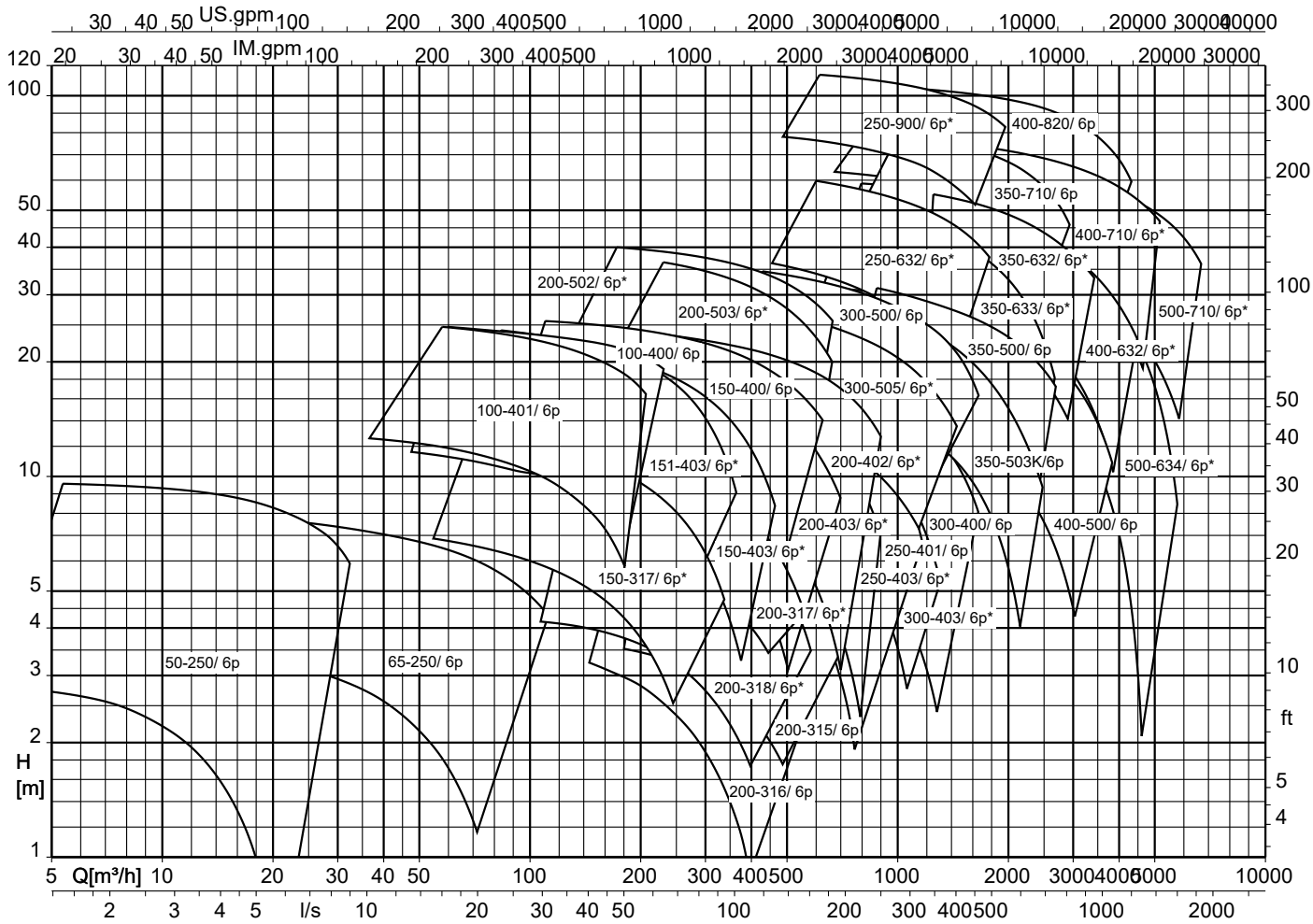

Sewatec/Sewabloc K + *K-max, n = 725 t/min (grille de sélection en fonction du diamètre)

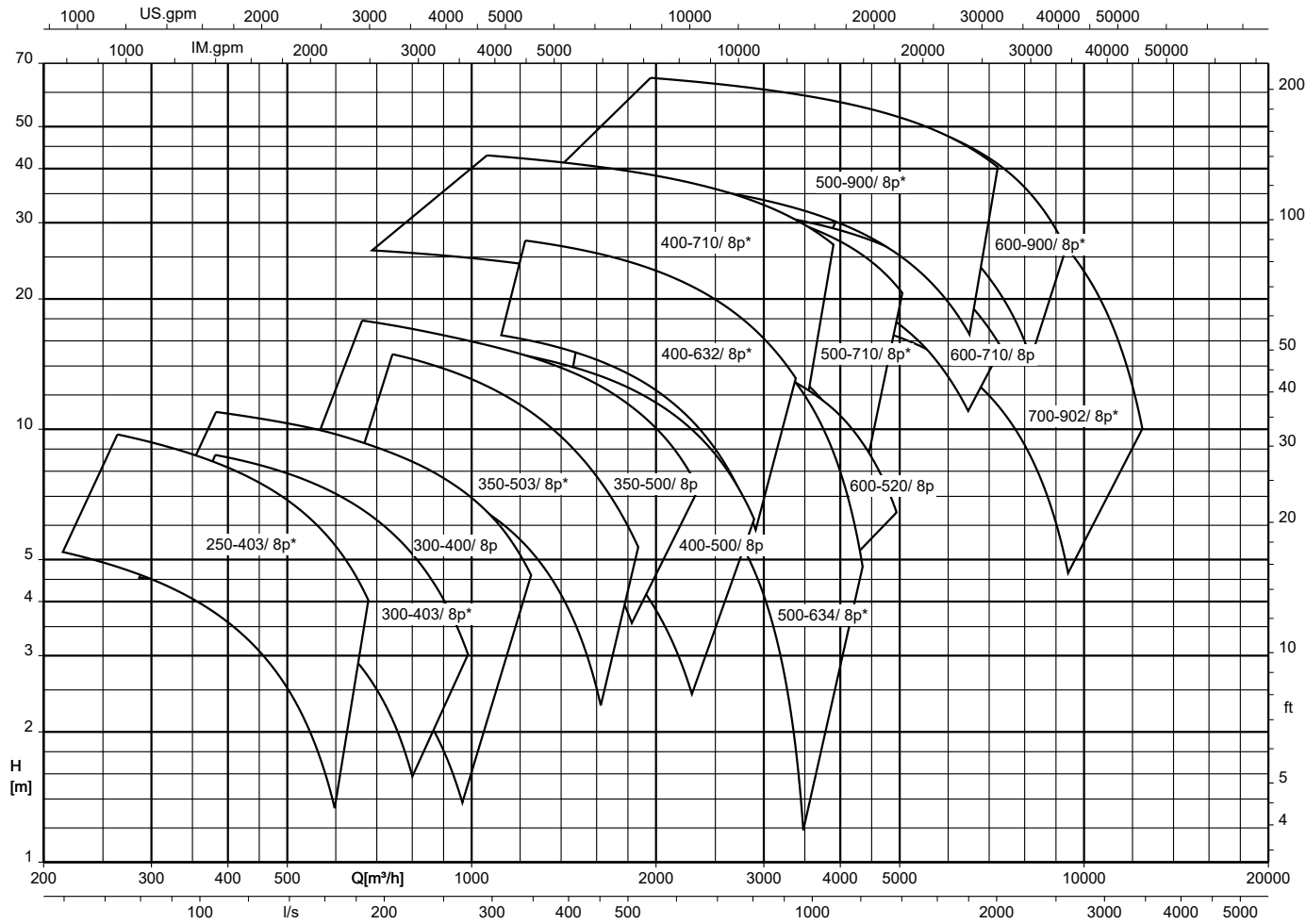

Sewatec/Sewabloc K + *K-max, n = 580/480 t/min (grille de sélection en fonction du diamètre)

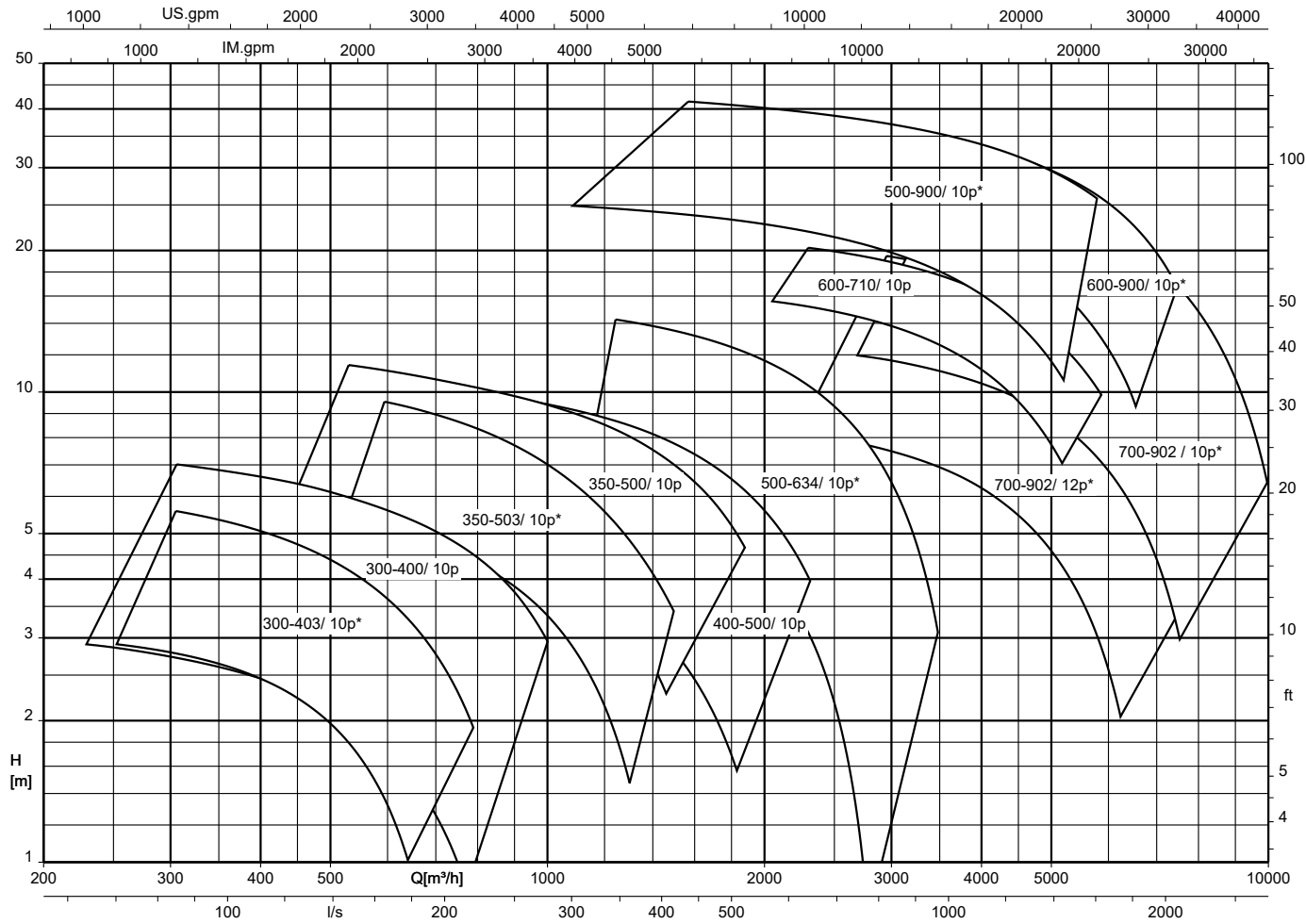

Modes d'installation

Installation horizontale

Sewatec - Fig. 0

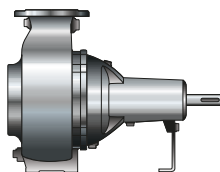

Pompe à arbre nu

Sewatec - 3H (3HZ)

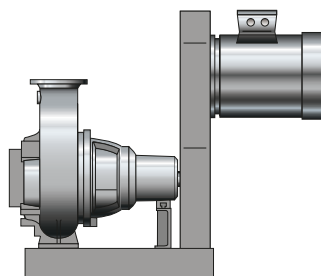

Groupe motopompe avec socle, entraînement poulie-courroie et protège-courroie

Sewatec - 3H (3HM)

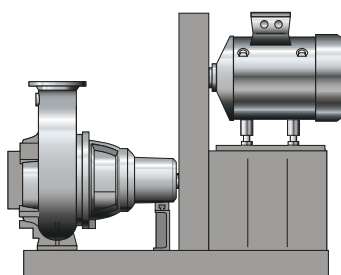

Groupe motopompe avec socle, entraînement poulie-courroie, protège-courroie et support de moteur

Sewatec - 3H avec réducteur (3HVG)

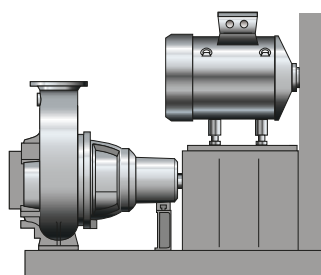

Groupe motopompe avec socle, accouplement (avec ou sans spacer), protège-accouplement, support de réducteur, support de moteur, entraînement poulie-courroie et protège-courroie

Sewatec - 3E (3EN/3ENH)

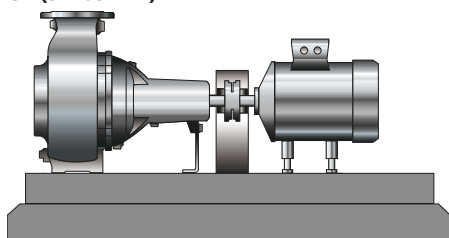

Groupe motopompe avec moteur à accouplement direct, socle commun, accouplement (avec ou sans spacer), protège-accouplement et réglage en hauteur du moteur

Sewabloc

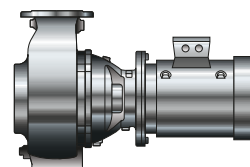

Groupe motopompe avec moteur bridé directement sur la pompe (forme B5 / V1)

Installation verticale

Sewatec - vertical (V)

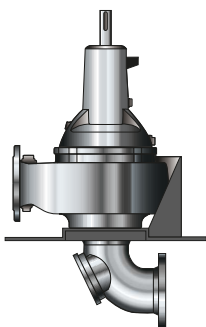

Pompe à arbre nu, plaque-support et coude d'aspiration

Sewatec - vertical (VGW)

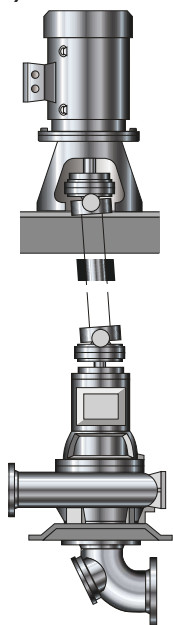

Groupe motopompe avec plaque-support pour pompe et moteur, cadre-porteur, lanterne d'entraînement, coude d'aspiration et arbre de transmission à cardan

Sewabloc - vertical (VF)

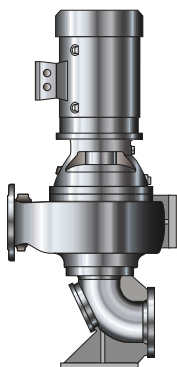

Groupe motopompe avec moteur bridé directement sur la pompe (forme B5 / V1), avec pied d'assise à l'aspiration

Sewatec - vertical (VU)

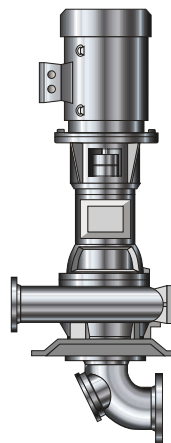

Groupe motopompe avec plaque-support, lanterne d'entraînement, accouplement, protégé-accouplement et coude d'aspiration

Sewabloc - vertical (V)

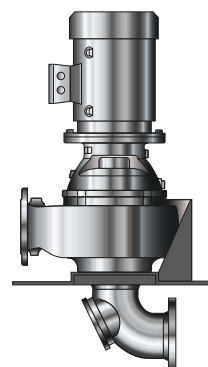









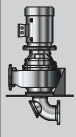
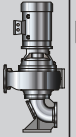

Groupe motopompe avec moteur bridé directement sur la pompe (forme B5 / V1), avec plaque-support et coude d'aspiration, pour installation enterrée

2580.5/26-FR

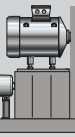
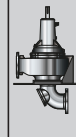
Modes d'installation disponibles selon le support de palier et la forme de la roue

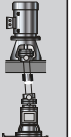
Modes d'installation disponibles selon le support de palier et la forme de roue

Taille	Support de palier	Forme de roue	Modes d'installation													
			Sewabloc			Sewatec									Sewatec-vertical	
																
BLOC	BLOC-V	BLOC-VF	Fig.0	3EN	3ENH	3HZ	3HM	3HVG-N	3HVG-NH	V	VU	VGW				
050-215	B01	F	X	X	X	-	-	-	-	-	-	-	-	-		
050-215	S01	F	-	-	-	X	X	X	-	-	-	-	X	-		
050-216	B01	F	X	X	X	-	-	-	-	-	-	-	-	-		
050-216	S01	F	-	-	-	X	X	X	-	-	-	-	X	-		
050-250	S01	K	-	-	-	X	X	X	X	-	-	-	X	-		
050-250	B01	K	X	X	X	-	-	-	-	-	-	-	-	-		
050-251	S02	K	-	-	-	X	X	X	X	-	-	-	X	-		
050-251	B02	K	X	X	X	-	-	-	-	-	-	-	-	-		
065-215	B01	F	X	X	X	-	-	-	-	-	-	-	-	-		
065-215	S01	F	-	-	-	X	X	X	-	-	-	-	X	-		
065-216	S02	E	-	-	-	X	X	X	X	-	-	-	X	-		
065-216	B02	E	X	X	X	-	-	-	-	-	-	-	-	-		
065-217	B01	F	X	X	X	-	-	-	-	-	-	-	-	-		
065-217	S01	F	-	-	-	X	X	X	-	-	-	-	X	-		
065-250	S01	K	-	-	-	X	X	X	X	-	-	-	X	-		
065-250	B01	K	X	X	X	-	-	-	-	-	-	-	-	-		
080-215	S01	F	-	-	-	X	X	X	X	-	-	-	X	-		
080-215	B01	F	X	X	X	-	-	-	-	-	-	-	-	-		
080-216	S01	F	-	-	-	X	X	X	X	-	-	-	X	-		
080-216	S02	E	-	-	-	X	X	X	X	-	-	-	X	-		
080-216	B01	F	X	X	X	-	-	-	-	-	-	-	-	-		
080-216	B02	E	X	X	X	-	-	-	-	-	-	-	-	-		
080-217	S01	F	-	-	-	X	X	X	X	-	-	-	X	-		
080-217	B01	F	X	X	X	-	-	-	-	-	-	-	-	-		
080-250	S01	K	-	-	-	X	X	X	X	-	-	-	X	-		
080-250	B01	K	X	X	X	-	-	-	-	-	-	-	-	-		
080-252	S01	F	X	X	X	X	X	X	X	-	-	-	X	-		
080-252	B01	F	X	X	X	-	-	-	-	-	-	-	-	-		
080-253	S02	F	-	-	-	X	X	X	X	-	-	-	X	-		
080-253	S02	E	-	-	-	X	X	X	X	-	-	-	X	-		
080-253	B02	F	X	X	X	-	-	-	-	-	-	-	-	-		
080-253	B02	E	X	X	X	-	-	-	-	-	-	-	-	-		
080-315	S05	D	-	-	-	X	X	X	X	X	-	-	-	-		
080-315	S03	D	-	-	-	X	X	X	X	-	-	-	X	-		
080-315	S03	K	-	-	-	X	X	X	X	-	-	-	X	-		
080-315	B03	D	X	X	X	-	-	-	-	-	-	-	-	-		
080-315	B03	K	X	X	X	-	-	-	-	-	-	-	-	-		
080-316	S03	D	-	-	-	X	X	X	X	-	-	-	X	-		
080-316	B03	D	X	X	X	-	-	-	-	-	-	-	-	-		
080-317	S03	D	-	-	-	X	X	X	X	-	-	-	X	-		
080-317	B03	D	X	X	X	-	-	-	-	-	-	-	-	-		
080-317	S03	F	-	-	-	X	X	X	X	-	-	-	X	-		
080-317	B03	F	X	X	X	-	-	-	-	-	-	-	-	-		
100-215	S01	F	-	-	-	X	X	X	X	-	-	-	X	-		
100-215	B01	F	X	X	X	-	-	-	-	-	-	-	-	-		
100-250	S01	E	-	-	-	X	X	X	X	-	-	-	X	-		
100-251	S02	F	-	-	-	X	X	X	X	-	-	-	X	-		
100-251	B02	E	-	-	-	-	-	-	-	-	-	-	-	-		
100-251	B02	F	X	X	X	-	-	-	-	-	-	-	-	-		
100-252	S01	F	-	-	-	X	X	X	X	-	-	-	X	-		
100-252	B01	F	X	X	X	-	-	-	-	-	-	-	-	-		
100-253	S02	F	-	-	-	X	X	X	X	-	-	-	X	-		
100-253	S02	E	-	-	-	X	X	X	X	-	-	-	X	-		
100-253	S02	D	-	-	-	X	X	X	X	-	-	-	X	-		
100-253	S02	K	-	-	-	X	X	X	X	-	-	-	X	-		
100-253	B02	F	X	X	X	-	-	-	-	-	-	-	-	-		
100-253	B02	K	X	X	X	-	-	-	-	-	-	-	-	-		
100-253	B02	D	X	X	X	-	-	-	-	-	-	-	-	-		
100-254	S01	F	-	-	-	X	X	X	X	-	-	-	X	-		
100-254	S01	K	-	-	-	X	X	X	X	-	-	-	X	-		

Taille	Support de palier	Forme de roue	Modes d'installation													
			Sewabloc			Sewabloc-vertical			Sewatec					Sewatec-vertical		
BLOC	BLOC-V	BLOC-VF	Fig.0	3EN	3ENH	3HZ	3HM	3HVG-N	3HVG-NH	V	VU	VGW				
100-254	B01	F	X	X	X	-	-	-	-	-	-	-	-			
100-254	B01	K	X	X	X	-	-	-	-	-	-	-	-			
100-315	S05	D	-	-	-	X	X	X	X	-	-	X	-			
100-316	S03	D	-	-	-	X	X	X	X	-	-	X	-			
100-316	B03	D	X	X	X	-	-	-	-	-	-	-	-			
100-316	S03	F	-	-	-	X	X	X	X	-	-	X	-			
100-316	B03	F	X	X	X	-	-	-	-	-	-	-	-			
100-316	S03	K	-	-	-	X	X	X	X	-	-	X	-			
100-316	B03	K	X	X	X	-	-	-	-	-	-	-	-			
100-317	S03	E	-	-	-	X	X	X	X	-	-	X	-			
100-400	S05	K	-	-	-	X	X	X	X	X	-	X	X			
100-400	S04	K	-	-	-	X	X	X	X	-	-	-	-			
100-401	S05	E	-	-	-	X	X	X	X	X	-	X	X			
100-401	S05	F	-	-	-	X	X	X	X	X	-	X	X			
100-401	S05	K	-	-	-	X	X	X	X	X	-	X	X			
100-401	S04	E	-	-	-	X	X	X	X	-	-	-	-			
100-401	S04	F	-	-	-	X	X	X	X	-	-	-	-			
100-401	S04	K	-	-	-	X	X	X	X	-	-	-	-			
150-253	S02	D	-	-	-	X	X	X	X	-	-	X	-			
150-253	B02	D	X	X	X	-	-	-	-	-	-	-	-			
150-315	S03	D	-	-	-	X	X	X	X	-	-	X	-			
150-315	S03	F	-	-	-	X	X	X	X	-	-	X	-			
150-315	B03	D	X	X	X	-	-	-	-	-	-	-	-			
150-315	B03	E	-	-	-	-	-	-	-	-	-	-	-			
150-315	B03	F	X	X	X	-	-	-	-	-	-	-	-			
150-317	S05	K	-	-	-	X	X	X	X	X	-	-	-			
150-317	S03	E	-	-	-	X	X	X	X	-	-	X	-			
150-317	S03	K	-	-	-	X	X	X	X	-	-	X	-			
150-317	B03	K	X	X	X	-	-	-	-	-	-	-	-			
150-400	S05	K	-	-	-	X	X	X	X	X	-	X	X			
150-400	S05	D	-	-	-	X	X	X	X	X	-	X	X			
150-400	S04	K	-	-	-	X	X	X	X	-	-	X	-			
150-401	S05	D	-	-	-	X	X	X	X	X	-	X	X			
150-401	S05	E	-	-	-	X	X	X	X	X	-	X	X			
150-401	S05	F	-	-	-	X	X	X	X	X	-	X	X			
150-401	S04	E	-	-	-	X	X	X	X	-	-	-	-			
150-401	S04	F	-	-	-	X	X	X	X	-	-	-	-			
150-401	S06	E	-	-	-	X	X	X	-	X	-	X	X			
150-401	S06	D	-	-	-	X	X	X	-	-	-	X	X			
150-403	S04	K	-	-	-	X	X	X	X	-	-	-	-			
150-403	S05	K	-	-	-	X	X	X	X	X	-	X	X			
150-503	S06	K	-	-	-	X	X	X	-	X	-	X	X			
150-503	S07	K	-	-	-	X	X	X	-	X	X	X	X			
151-403	S04	K	-	-	-	X	X	X	X	-	-	-	-			
151-403	S05	K	-	-	-	X	X	X	X	X	-	X	X			
200-315	S03	D	-	-	-	X	X	X	X	-	-	X	-			
200-315	S03	K	-	-	-	X	X	X	X	-	-	X	-			
200-315	B03	D	X	X	X	-	-	-	-	-	-	-	-			
200-315	B03	K	X	X	X	-	-	-	-	-	-	-	-			
200-316	S03	K	-	-	-	X	X	X	X	-	-	X	-			
200-316	B03	K	X	X	X	-	-	-	-	-	-	-	-			
200-317	S05	K	-	-	-	X	X	X	X	X	-	-	-			
200-317	S03	K	-	-	-	X	X	X	X	-	-	X	-			
200-317	B03	K	X	X	X	-	-	-	-	-	-	-	-			
200-318	S03	K	-	-	-	X	X	X	X	-	-	X	-			
200-318	B03	K	X	X	X	-	-	-	-	-	-	-	-			
200-400	S05	D	-	-	-	X	X	X	X	X	-	X	X			
200-400	S06	D	-	-	-	X	X	X	-	X	-	X	X			
200-401	S04	E	-	-	-	X	X	X	X	-	-	-	-			
200-401	S05	E	-	-	-	X	X	X	X	X	-	X	X			
200-401	S06	E	-	-	-	X	X	X	-	X	-	X	X			
200-402	S05	K	-	-	-	X	X	X	X	X	-	X	X			
200-402	S04	K	-	-	-	X	X	X	X	-	-	-	-			
200-402	S06	K	-	-	-	X	X	X	X	X	-	X	X			

Taille	Support de palier	Forme de roue	Modes d'installation													
			Sewabloc			Sewabloc-vertical			Sewatec					Sewatec-vertical		
BLOC	BLOC-V	BLOC-VF	Fig.0	3EN	3ENH	3HZ	3HM	3HVG-N	3HVG-NH	V	VU	VGW				
200-403	S04	K	-	-	-	X	X	X	X	-	-	-	-	-		
200-403	S05	K	-	-	-	X	X	X	X	X	-	-	X	X	X	
200-403	S06	K	-	-	-	X	X	X	X	X	-	-	X	X	X	
200-500Ex	S05	E	-	-	-	X	X	X	-	X	-	-	X	X	X	
200-502	S06	K	-	-	-	X	X	X	-	X	-	-	X	X	X	
200-502	S07	K	-	-	-	X	X	X	-	X	X	X	X	X	X	
200-503	S06	K	-	-	-	X	X	X	-	X	-	-	X	X	X	
200-503	S07	K	-	-	-	X	X	X	-	X	X	X	X	X	X	
250-400	S05	D	-	-	-	X	X	X	X	X	-	-	X	X	X	
250-400	S06	D	-	-	-	X	X	X	-	X	-	-	X	X	X	
250-401	S05	K	-	-	-	X	X	X	X	X	-	-	X	X	X	
250-401	S04	K	-	-	-	X	X	X	X	-	-	-	-	-	-	
250-401	S06	K	-	-	-	X	X	X	X	X	-	-	X	X	X	
250-403	S04	K	-	-	-	X	X	X	X	-	-	-	-	-	-	
250-403	S05	K	-	-	-	X	X	X	X	X	-	-	X	X	X	
250-403	S06	K	-	-	-	X	-	-	-	-	-	-	X	X	X	
250-500	S06	E	-	-	-	X	X	X	-	X	-	-	X	X	X	
250-500	S07	E	-	-	-	X	X	X	-	X	-	-	X	X	X	
250-630	S07	E	-	-	-	X	X	X	-	X	-	-	X	X	X	
250-630	S08	E	-	-	-	X	X	X	-	-	X	X	X	X	X	
250-632	S07	K	-	-	-	X	X	X	-	X	X	X	X	X	X	
250-632	S08	K	-	-	-	X	X	X	-	-	X	X	X	X	X	
250-900	S09	K	-	-	-	-	-	-	-	-	-	-	X	-	-	
300-400	S05	D	-	-	-	X	X	X	X	X	-	-	X	X	X	
300-400	S05	K	-	-	-	X	X	X	X	X	-	-	X	X	X	
300-400	S04	K	-	-	-	X	X	X	X	-	-	-	-	-	-	
300-400	S06	D	-	-	-	X	X	X	-	X	-	-	X	X	X	
300-401	S05	K	-	-	-	X	X	X	X	X	-	-	X	X	X	
300-401	S04	K	-	-	-	X	X	X	X	-	-	-	-	-	-	
300-403	S05	K	-	-	-	X	X	X	X	X	-	-	X	X	X	
300-500	S06	K	-	-	-	X	X	X	-	X	-	-	X	X	X	
300-500	S07	K	-	-	-	X	X	X	-	-	X	X	X	X	X	
300-505	S06	K	-	-	-	X	X	X	-	X	-	-	X	X	X	
300-630	S07	E	-	-	-	X	X	X	-	X	-	-	X	X	X	
300-630	S08	E	-	-	-	X	X	X	-	-	X	X	X	X	X	
350-500	S07	K	-	-	-	X	X	X	-	X	X	X	X	X	X	
350-500	S06	K	-	-	-	X	X	X	-	X	-	-	X	X	X	
350-503	S06	K	-	-	-	X	X	X	-	X	-	-	X	X	X	
350-503	S07	K	-	-	-	X	X	X	-	X	X	X	X	X	X	
350-632	S07	K	-	-	-	X	X	X	-	X	X	X	X	X	X	
350-632	S08	K	-	-	-	X	X	X	-	-	X	X	X	X	X	
350-633	S07	K	-	-	-	X	X	X	-	X	X	X	X	X	X	
350-633	S08	K	-	-	-	X	X	X	-	-	X	X	X	X	X	
350-710	S08	E	-	-	-	X	X	X	-	-	X	X	X	X	X	
350-710	S07	E	-	-	-	X	-	-	-	-	-	-	X	X	X	
350-710	S08	K	-	-	-	X	X	X	-	-	-	-	X	X	X	
350-713	S08	K	-	-	-	X	X	X	-	-	X	X	X	X	X	
400-500	S06	K	-	-	-	X	-	-	-	-	-	-	X	X	X	
400-500	S07	K	-	-	-	X	-	-	-	-	-	-	X	X	X	
400-632	S08	K	-	-	-	X	X	X	-	-	X	X	X	X	X	
400-710	S09	K	-	-	-	-	-	-	-	-	-	-	X	-	-	
400-713	S09	K	-	-	-	-	-	-	-	-	-	-	X	-	-	
400-820	S09	K	-	-	-	-	-	-	-	-	-	-	X	-	-	
500-634	S07	K	-	-	-	X	X	X	-	-	X	X	X	X	X	
500-634	S08	K	-	-	-	X	X	X	-	-	X	X	X	X	X	
500-710	S09	K	-	-	-	-	-	-	-	-	-	-	X	-	-	
500-900	S09	K	-	-	-	-	-	-	-	-	-	-	X	-	-	
500-900	S10	K	-	-	-	-	-	-	-	-	-	-	X	-	-	
600-520	S07	K	-	-	-	X	-	-	-	-	-	-	X	X	X	
600-710	S08	K	-	-	-	X	-	-	-	-	-	-	X	-	X	
600-900	S10	K	-	-	-	-	-	-	-	-	-	-	X	-	-	
700-902	S08	K	-	-	X	-	-	-	-	-	-	-	X	X	X	
700-902	S09	K	-	-	-	-	-	-	-	-	-	-	X	-	-	

Pièces de rechange recommandées pour un service de deux ans suivant DIN 24296

Quantité recommandée de pièces de rechange à tenir en stock

Repère	Désignation	Nombre de pompes (y compris pompes de secours)								Pièce de rechange	Pièce de réserve	Pièce d'usure
		1	2	3	4	5	6	8	10 et plus			
135	Plaque d'usure	1	2	2	2	3	3	4	50 %	-	-	X
163	Fond de refoulement	1	2	2	2	3	3	4	50 %	X	-	-
210	Arbre	1	1	1	2	2	2	3	30 %	X	-	-
230	Roue	1	1	1	2	2	2	3	30 %	-	X	-
321.01/02	Roulement (jeu)	1	1	1	2	2	3	4	50 %	-	-	X
330	Support de palier (complet)	-	-	-	-	-	-	1	2 unités	X	-	-
433.01/02	Garniture mécanique complète (jeu)	1	2	3	4	4	4	6	90 %	-	-	X
502.01	Bague d'usure	1	2	2	2	3	3	4	50 %	-	-	X
503	Bague d'usure de la roue	1	2	2	2	3	3	4	50 %	-	-	X
	Kit de montage pour garniture de presse-étoupe comprenant : ▪ Douille de fond ▪ Chemise d'arbre sous garniture ▪ Lanterne d'arrosage	1	1	1	2	2	2	3	40 %	-	X	-
	Cordon tressé (4 anneaux)	4	4	6	8	8	9	12	100 %	-	-	X
	Jeu de joints	2	4	6	8	8	9	12	150 %	-	-	X

Il est recommandé de tenir en stock les pièces d'usure et de réserve même lors de la période de garantie.

Étendue de la fourniture

Sewabloc

Selon la version choisie, les composants suivants font partie de la livraison :

- Pompe sans moteur ou avec moteur normalisé bridé directement sur la pompe
- Rails de fondation (pour installation horizontale)
- Pièce intermédiaire à brides côté aspiration ou coude d'aspiration avec trou de visite
- Socle ou plaque-support
- Pied d'assise coudé (pour installation verticale)

Sewatec

Selon la version choisie, les composants suivants font partie de la livraison :

- Pompe
- Entraînement
- Socle ou plaque-support
- Accouplement
- Protège-accouplement
- Pièce intermédiaire à brides côté aspiration ou coude d'aspiration avec trou de visite
- Arbre à cardan
- Rails de fondation (pour installation horizontale)

Plans d'ensemble avec listes des pièces

Plan d'ensemble Sewatec - support de palier S01, S02, S03, S04

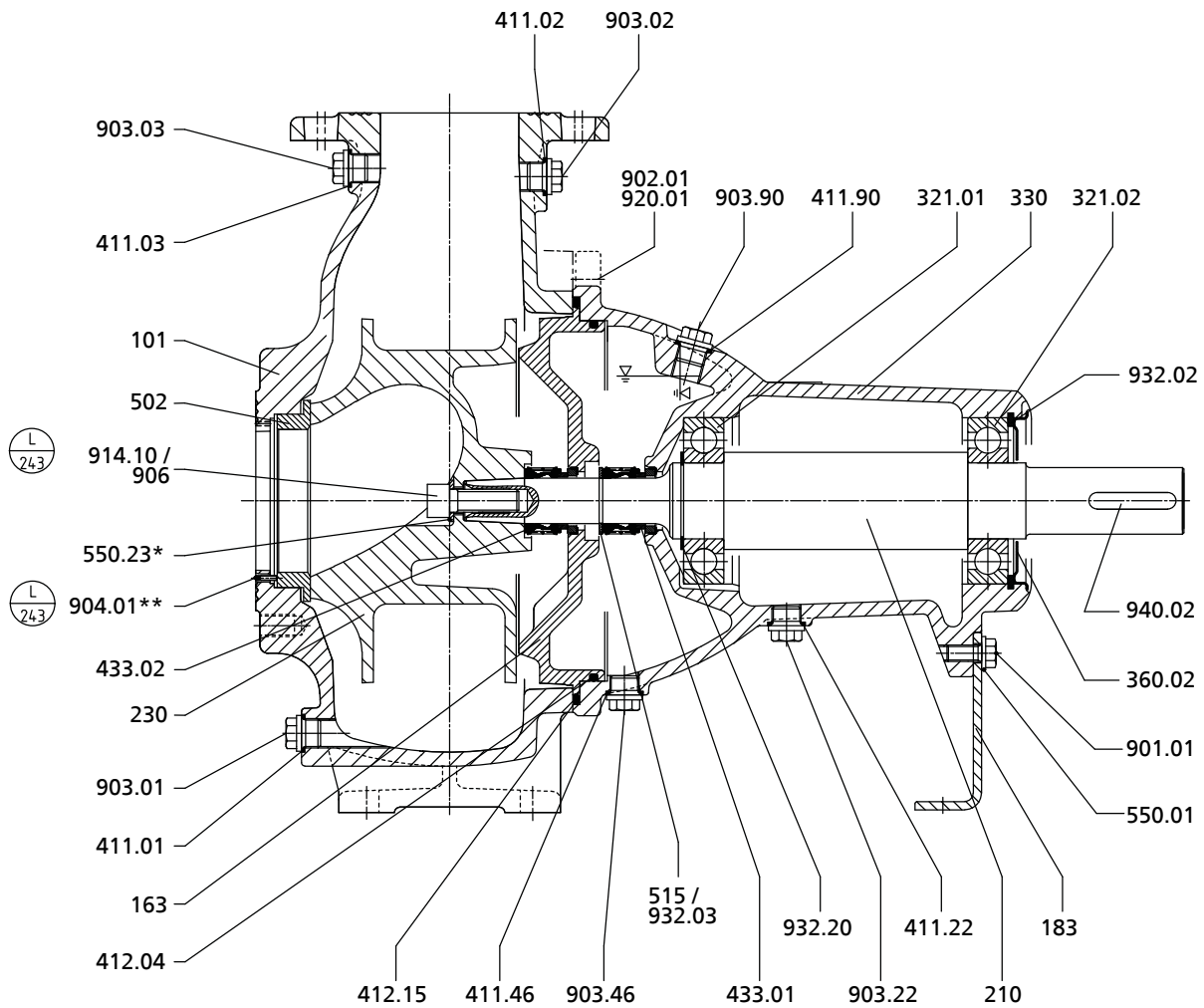

III. 1: Plan d'ensemble Sewatec - support de palier S01, S02, S03, S04 avec forme de roue E

Liste des pièces détachées

Repère	Désignation	Repère	Désignation
101	Corps de pompe	502	Bague d'usure
135	Plaque d'usure	515	Anneau de serrage
163	Fond de refoulement	550.01/.04/.23	Rondelle
164.02	Couvercle de visite	900.02	Vis
183	Béquille	901.01	Vis à tête hexagonale
210	Arbre	902.01	Goujon
230	Roue	903.01/.02/.03/.22/.46/.90	Bouchon fileté
321.01/.02	Roulement à billes radial	904.01	Vis sans tête
330	Support de palier	906	Vis de roue
360.02	Couvercle de palier	914.10/.12/.24	Vis à six pans creux
411.01/.02/.03/.22/.46/.90	Joint d'étanchéité	920.01/.17	Écrou
412.04/.05/.15/.34	Joint torique	932.02/.03/.20	Segment d'arrêt
433.01/.02	Garniture mécanique		

Plan d'ensemble Sewatec - support de palier S05, S06, S07, S08

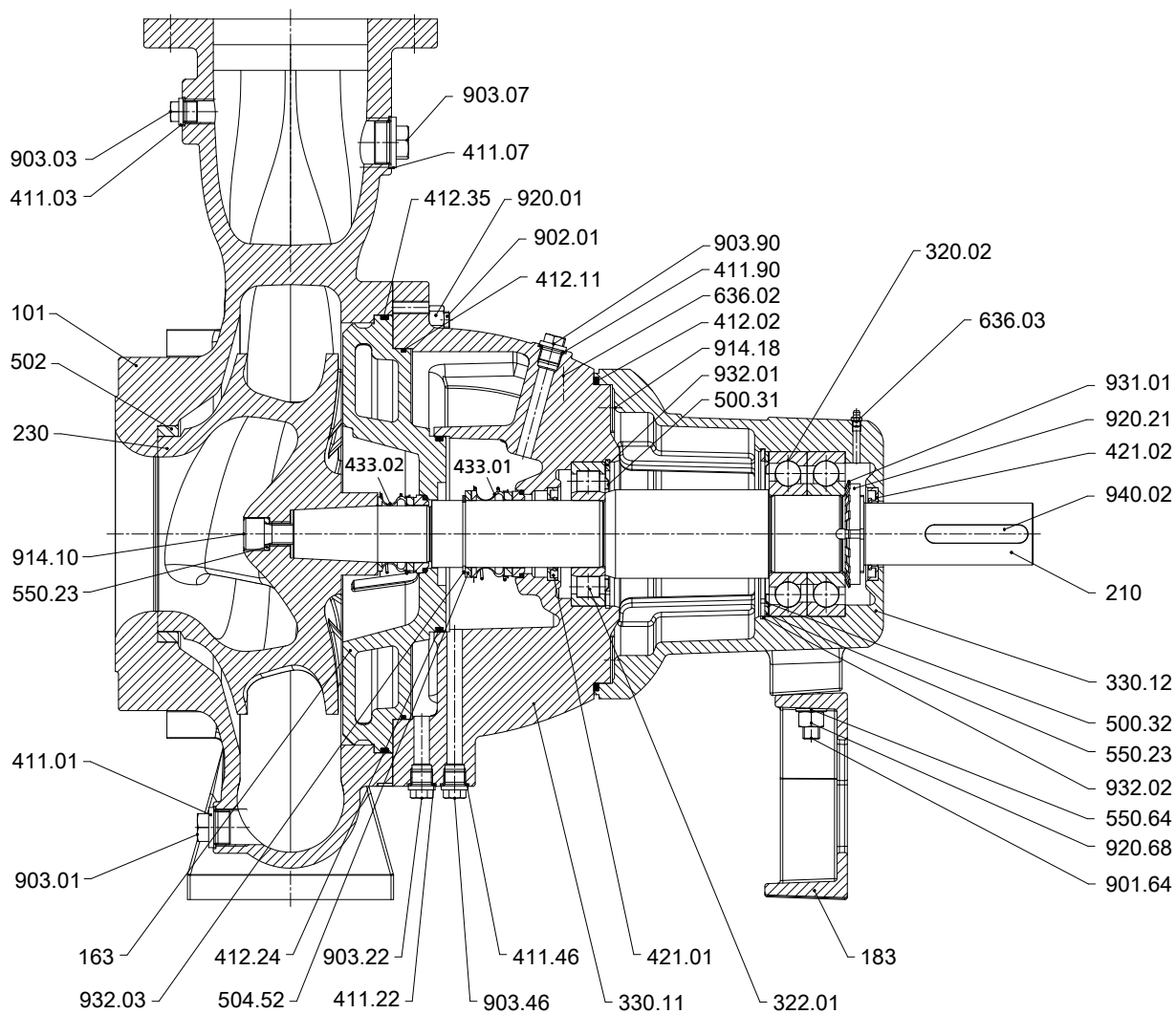

III. 2: Sewatec avec support de palier S05 à S08

Liste des pièces détachées

Repère	Désignation	Repère	Désignation
101	Corps de pompe	502	Bague d'usure
163	Fond de refoulement	504.52	Bague-entretoise
183	Béquille	550.23/.64	Rondelle
210	Arbre	636.02/.03	Graisseur
230	Roue	901.64	Vis à tête hexagonale
320.02	Roulement	902.01	Goujon
322.01	Roulement à rouleaux radial	903.01/.03/.07/.22/.46/.90	Bouchon fileté
330.11/.12	Support de palier	914.10/.18	Vis à six pans creux
411.01/.03/.07/.22/.46/.90	Joint d'étanchéité	920.01/.21/.68	Écrou
412.02/.11/.24/.35	Joint torique	931.01	Frein d'écrou
421.01/.02	Bague d'étanchéité d'arbre radiale	932.01/.02/.03	Segment d'arrêt
433.01/.02	Garniture mécanique	940.02	Clavette
500.31/.32	Bague		

Plan d'ensemble Sewatec - support de palier S05, S06, S07, S08, en installation souterraine et version à arbre articulé

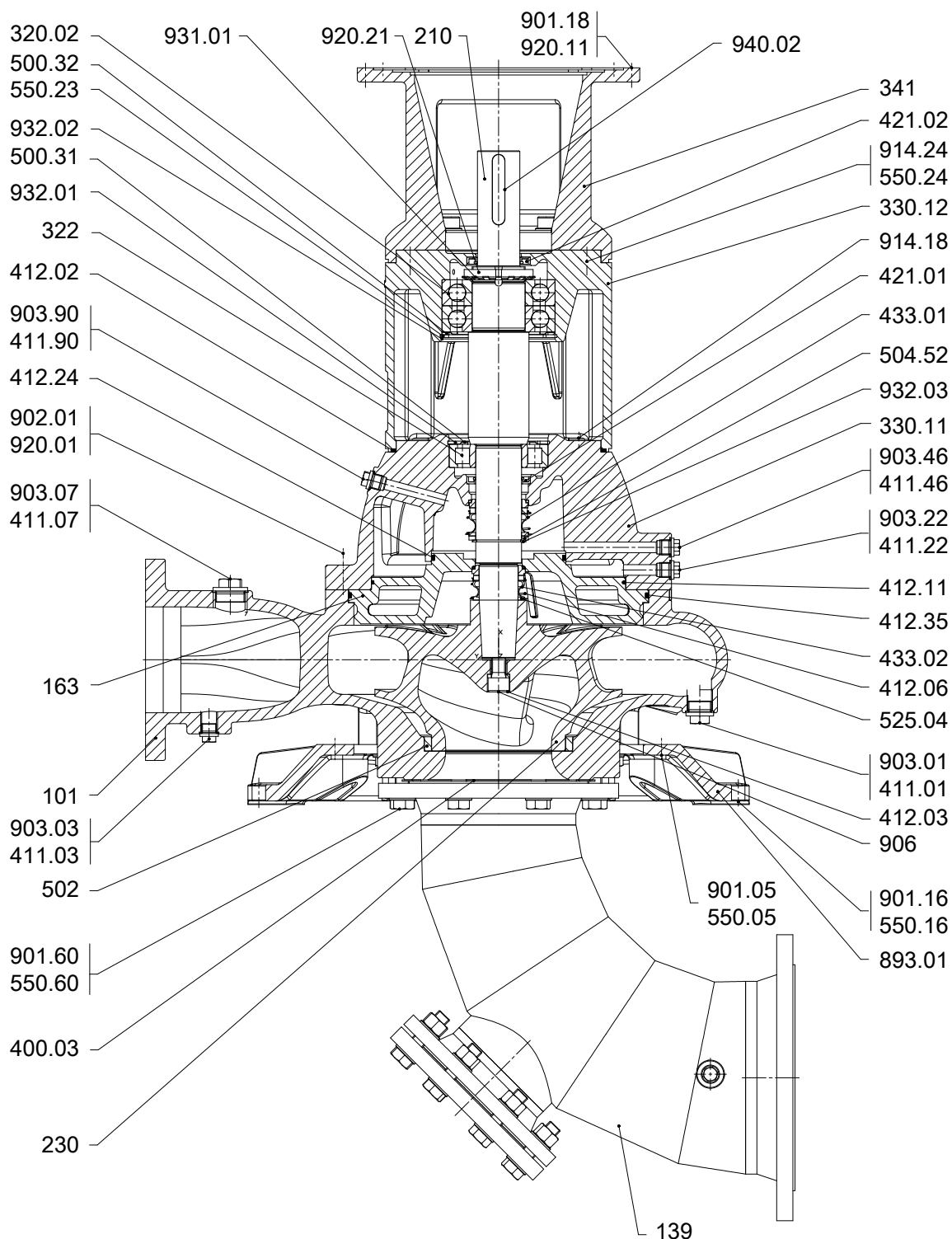

III. 3: Sewatec avec roue E - pompe pour installation souterraine, version à arbre articulé

Liste des pièces détachées

Repère	Désignation	Repère	Désignation
101	Corps de pompe	502	Bague d'usure
139	Coude d'aspiration	504.52	Bague-entretoise
163	Fond de refoulement	525.04	Entretoise
210	Arbre	550.05/.16/.23/.24/.60	Rondelle
230	Roue	893.01 ⁴³⁾	Plaque-support
320.02	Roulement	901.05 ⁴³⁾ /.16/.18/.60	Vis à tête hexagonale
322	Roulement à rouleaux	902.01	Goujon
330.11/.12	Support de palier	903.01/.03/.07/.22/.46/.90	Bouchon fileté
341 ⁴⁴⁾	Lanterne d'entraînement	906	Vis de roue
400.03	Joint plat	914.18./24 ⁴⁴⁾	Vis à six pans creux
411.01/.03/.07/.22/.46/.90	Joint d'étanchéité	920.01/.11/.21	Écrou
412.02/.03 ⁴⁵⁾ /.06/.11/.24/.35	Joint torique	931.01	Frein d'écrou
421.01/.02	Bague d'étanchéité d'arbre radiale	932.01/.02/.03	Segment d'arrêt
433.01/.02	Garniture mécanique	940.02	Clavette
500.31/.32	Bague		

43) Seulement pour Sewatec K 100-400, F, K 100-401, D, K 150-400, D 150-401, K 150-403, K 150-503, K 151-403, D 200-400, K 200-402, K 200-403, K 200-502, K 200-503
 44) Non prévu en cas d'arbre articulé
 45) Seulement pour S05

Plan d'ensemble Sewatec - support de palier S09, S10

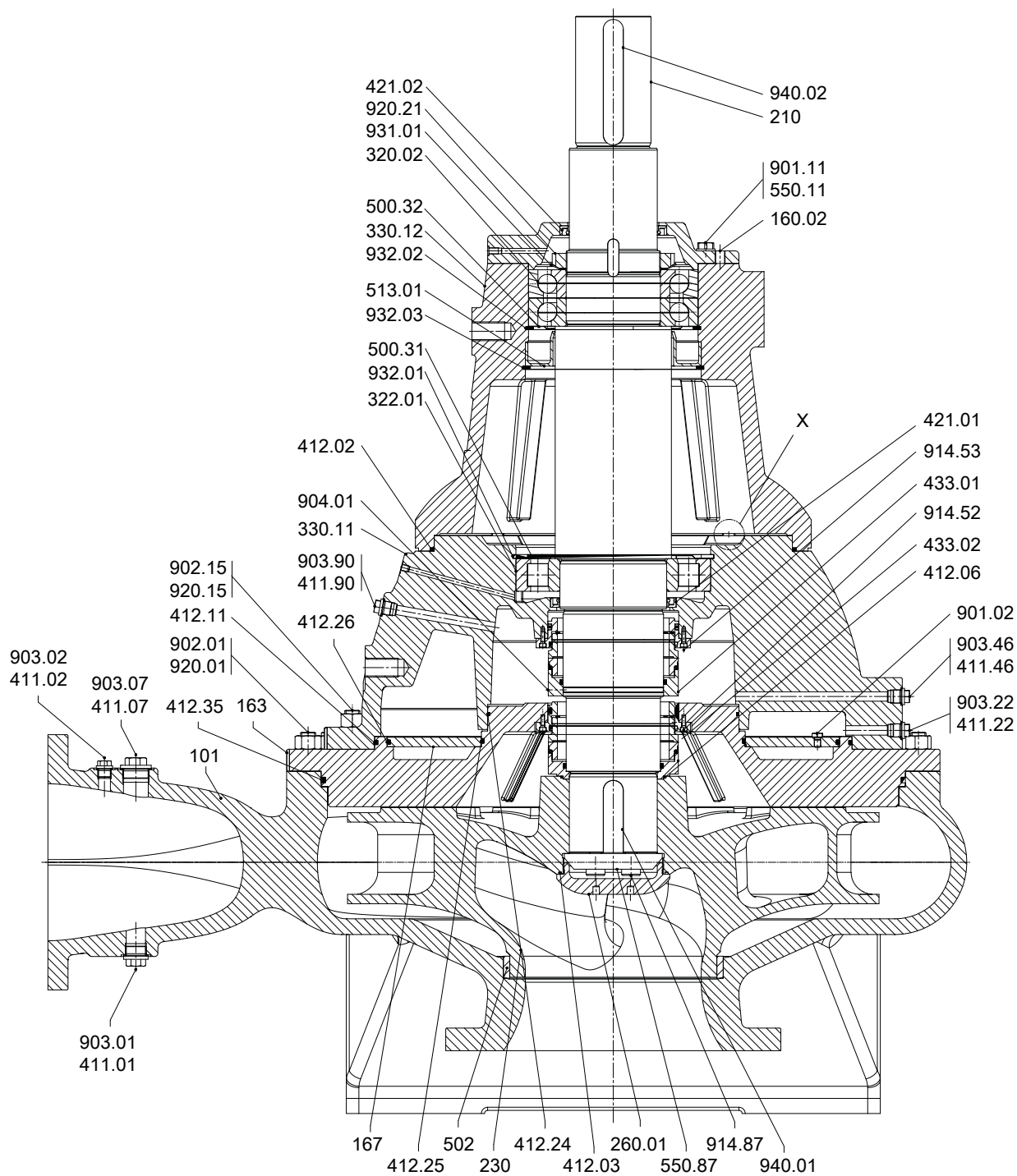

III. 4: Sewatec avec support de palier S09, S10

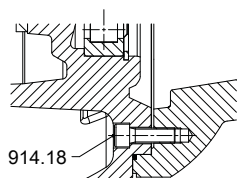

III. 5: Détail X

Liste des pièces détachées

Repère	Désignation	Repère	Désignation
101	Corps de pompe	500.31/.32	Bague
160.02	Couvercle	502	Bague d'usure
163	Fond de refoulement	513.01	Bague de raccordement
167	Insert de couvercle	550.04/.11/.87	Rondelle
210	Arbre	901.02/.11	Vis à tête hexagonale
230	Roue	902.01/.02/.15	Goujon
260.01	Ogive de roue	903.01/.02/.07/.22/.46/.90	Bouchon fileté
320.02	Roulement	904.01	Vis sans tête
322.01	Roulement à rouleaux radial	914.18/.52/.53/.87	Vis à six pans creux
330.11/.12	Support de palier	920.01/.15/.17/.21	Écrou
411.01/.02/.07/.22/.46/.90	Joint d'étanchéité	931.01	Frein d'écrou
412.02/.03/.05/.06/.11/.24/.25/.26/.35	Joint torique	932.01/.02/.03	Segment d'arrêt
421.01/.02	Bague d'étanchéité d'arbre radiale	940.01/.02	Clavette
433.01/.02	Garniture mécanique		

Plan d'ensemble Sewabloc

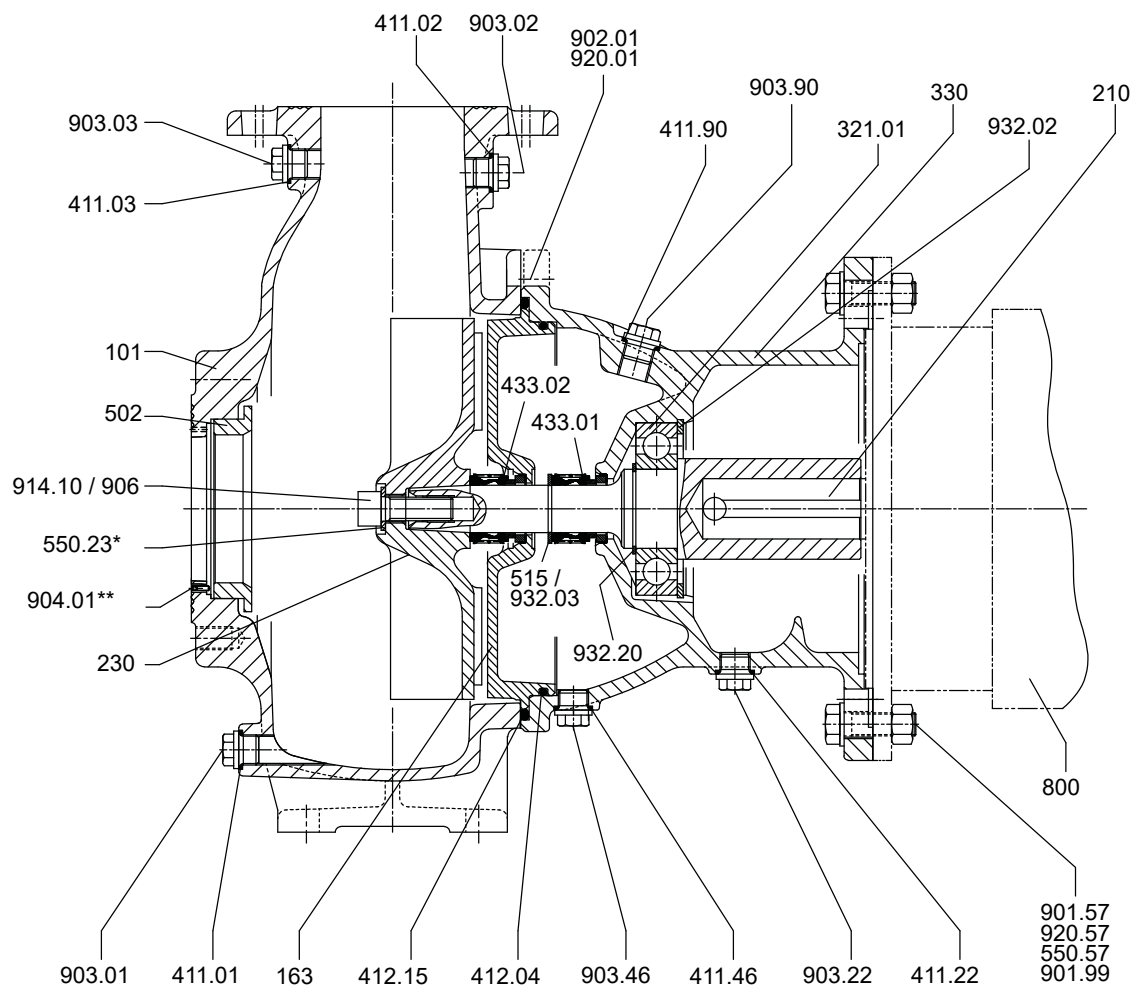

III. 6: Plan d'ensemble Sewabloc ; * si prévu, ** uniquement pour tailles 100-253, 100-254, K 100-316

Liste des pièces détachées

Repère	Désignation	Repère	Désignation
101	Corps de pompe	502	Bague d'usure
135	Plaque d'usure	550.23/.57	Rondelle
163	Fond de refoulement	800	Moteur
164	Couvercle de visite	901.57/.99	Vis à tête hexagonale
210	Arbre	902.01	Goujon
230	Roue	903.01/.02/.03/.22/.46/.90	Bouchon fileté
321.01	Roulement à billes radial	904.01	Vis sans tête
330	Support de palier	906	Vis de roue
411.01/.02/.03/.22/.46/.90	Joint d'étanchéité	914.10/.12/.24	Vis à six pans creux
412.04/.15/.34	Joint torique	920.01/.57	Écrou
433.01/.02	Garniture mécanique	932.02	Segment d'arrêt

Plans de détail

Formes de roue

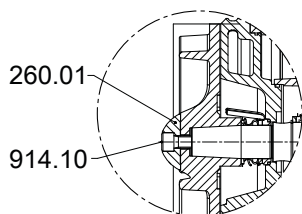

III. 7: Roue F

Liste des pièces détachées

Repère	Désignation	Repère	Désignation
260.01	Ogive de roue	914.10	Vis à six pans creux

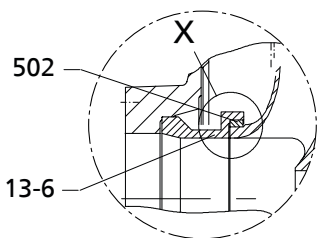

III. 8: Roue K

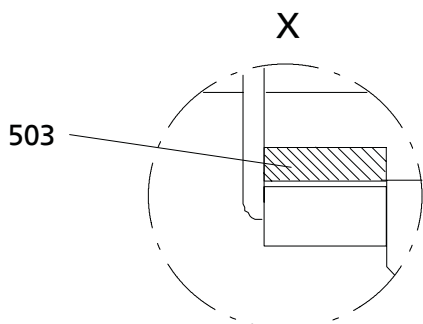

III. 9: Détail X : bague d'usure de la roue pour roue K

Liste des pièces détachées

Repère	Désignation	Repère	Désignation
13-6 ⁴⁶⁾	Chemise de corps	502 ⁴⁷⁾	Bague d'usure
503	Bague d'usure de la roue		

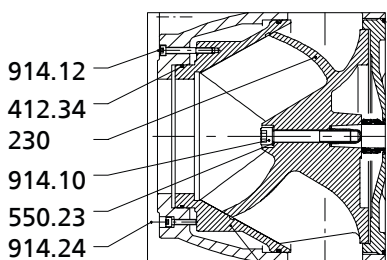

135

III. 10: Roue D

Liste des pièces détachées

Repère	Désignation	Repère	Désignation
230	Roue	550.23	Rondelle
412.34	Joint torique	914.10/.12/.24	Vis à six pans creux

Fixation de la roue

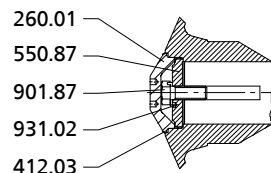

III. 11: Fixation de la roue pour support de palier S06, S07 et S08 sauf taille Sewatec 500-632

Liste des pièces détachées

Repère	Désignation	Repère	Désignation
260.01	Ogive de roue	901.87	Vis à tête hexagonale
412.03	Joint torique	931.02	Frein d'écrou
550.87	Rondelle		

Trou de visite, support de palier S01 à S08

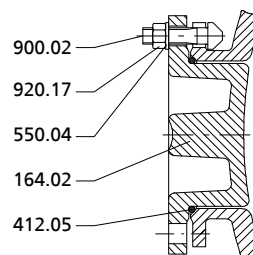

III. 12: Trou de visite, support de palier S01 à S08

Liste des pièces détachées

Repère	Désignation	Repère	Désignation
164.02	Couvercle de visite	900.02	Vis
412.05	Joint torique	920.17	Écrou
550.04	Rondelle		

46) Uniquement pour Sewatec 100-401 et 200-400
47) Non prévu pour Sewatec 100-401

Trou de visite, support de palier S09 et S10

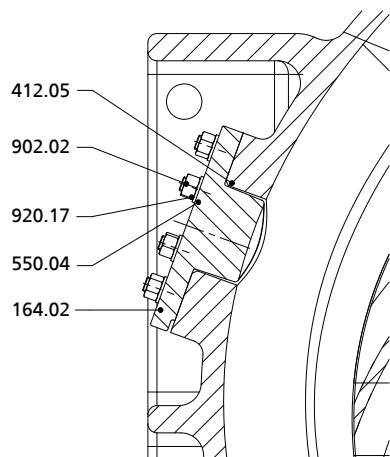

III. 13: Trou de visite, support de palier S09 et S10

Liste des pièces détachées

Repère	Désignation	Repère	Désignation
164.02	Couvercle de visite	902.17	Goujon
412.05	Joint torique	920.17	Écrou
550.04	Rondelle		

Trou auxiliaire lié à la fabrication, supports de palier S09 et S10

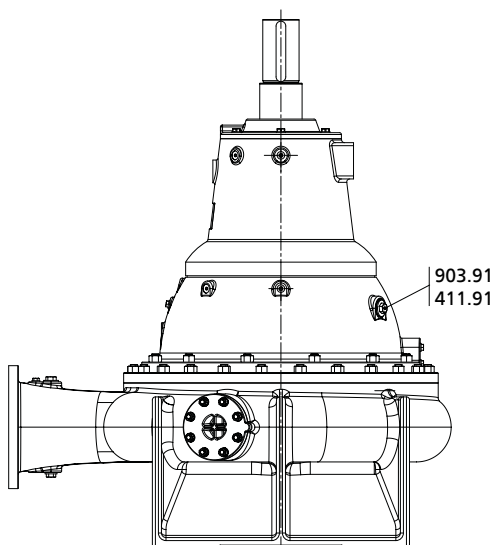

III. 14: Trou auxiliaire lié à la fabrication, supports de palier S09 et S10

Liste des pièces détachées

Repère	Désignation	Repère	Désignation
411.91	Joint d'étanchéité	903.91	Bouchon fileté



KSB SE & Co. KGaA
Turmstraße 92 • 06110 Halle (Germany)
Tel. +49 345 4826-0
www.ksb.com